



Торгтехника.РФ  
<https://obtorg.ru>

**СТОЛ РАЗДЕЛОЧНО-ПРОИЗВОДСТВЕННЫЙ**

***СР-2, СР-3, СР-3У, СР-4***



***Руководство по эксплуатации***

**ATESY®**

# Стол разделочно-производственный СР-2, СР-3, СР-3У, СР-4

*Благодарим Вас за покупку нашего изделия.  
Мы уверены, что Вы не зря потратили деньги.*

## 1. Техническое описание

Столы разделочно-производственные серии СР предназначены для использования в различных производственных цехах предприятий общественного питания, супермаркетах, комбинатах пищевой промышленности для разделывания и обработки пищевых продуктов, а также в качестве вспомогательной поверхности для кухонного оборудования.

Столешница столов изготовлена из пищевой нержавеющей стали. Она укреплена с внутренней стороны листом ламинированной древесно-стружечной плиты, что увеличивает прочность и исключает прогиб столешницы.

Стойки столов в виде уголка изготовлены из оцинкованной стали. Стол имеет полку-решётку, также изготовленную из оцинкованной стали

Ножки столов имеют регулируемые по высоте опоры, позволяющие компенсировать неровности пола.

Изделия разборные и поставляются в удобной упаковке, что облегчает их транспортировку и хранение.

Предприятие «Атеси» выпускает несколько моделей столов:

СР-2 – стол разделочно-производственный без борта, что позволяет располагать его в любом месте помещения и обеспечивает работу на нем с любой стороны;

СР-3 – стол разделочно-производственный оснащен столешницей с отогнутым вверх задним бортом и предназначен для установки около стены. Борт предохраняет от попадания продуктов питания на стену или на пол.

СР-4 – стол, имеющий борта с трёх сторон. Предназначен для работы с мукой, изделиями из теста, а также для обвалки мясных и рыбных блюд сыпучими ингредиентами и специями.

СР-3У – столы разделочные с двумя бортами, позволяют выстраивать линии столов с углом на 90°, либо замыкать линию из столов.

Предприятие «Атеси» постоянно расширяет и совершенствует ассортимент выпускаемой продукции, поэтому реальный комплект, внешний вид и технические характеристики изделия могут отличаться от указанных в данном паспорте без ухудшения потребительских свойств.

## 2. Технические характеристики

Столы СР-2, СР-3 выпускаются со следующими техническими характеристиками приведенными в таблице 1

Табл.1

| Модель   | Длина,<br>мм | Ширина,<br>мм | Максимальная равномерно распределенная нагрузка на столешницу (полку), кг |
|----------|--------------|---------------|---|
| 600/600  | 600          | 600           | 50  |
| 950/600  | 950          | 600           | 85  |
| 1200/600 | 1200         | 600           | 105   |
| 1500/600 | 1500         | 600           | 135   |
| 1800/600 | 1800         | 600           | 160   |
| 950/700  | 950          | 700           | 95  |
| 1200/700 | 1200         | 700           | 125   |
| 1500/700 | 1500         | 700           | 155   |
| 1800/700 | 1800         | 700           | 185   |
| 950/800  | 950          | 800           | 110   |
| 1200/800 | 1200         | 800           | 140   |
| 1500/800 | 1500         | 800           | 180   |
| 1800/800 | 1800         | 800           | 200   |

Высота столов 870 мм.

Столы СР-3-У выпускаются со следующими техническими характеристиками приведенными в таблице 2

Табл.2

| Модель  | Длина,<br>мм | Ширина,<br>мм | Максимальная равномерно распределенная нагрузка на столешницу (полку), кг |
|---------|--------------|---------------|---|
| 600/600 | 600          | 600           | 50  |
| 700/700 | 700          | 700           | 85  |
| 800/800 | 800          | 800           | 105   |

Высота столов 870 мм.

Столы СР-4 выпускаются со следующими техническими характеристиками приведенными в таблице 3

Табл.3

| Модель   | Длина,<br>мм | Ширина,<br>мм | Максимальная равномерно распределенная нагрузка на столешницу (полку), кг |
|----------|--------------|---------------|---|
| 600/600  | 600          | 600           | 50  |
| 950/600  | 950          | 600           | 85  |
| 1200/600 | 1200         | 600           | 105   |
| 1500/600 | 1500         | 600           | 135   |
| 1800/600 | 1800         | 600           | 160   |

Высота столов 870 мм.

### 3. Требования по технике безопасности

3.1. **Внимание!** Запрещается нагружать стол грузом, превышающим указанный в таблице 1.

### 4. Подготовка к работе и порядок работы

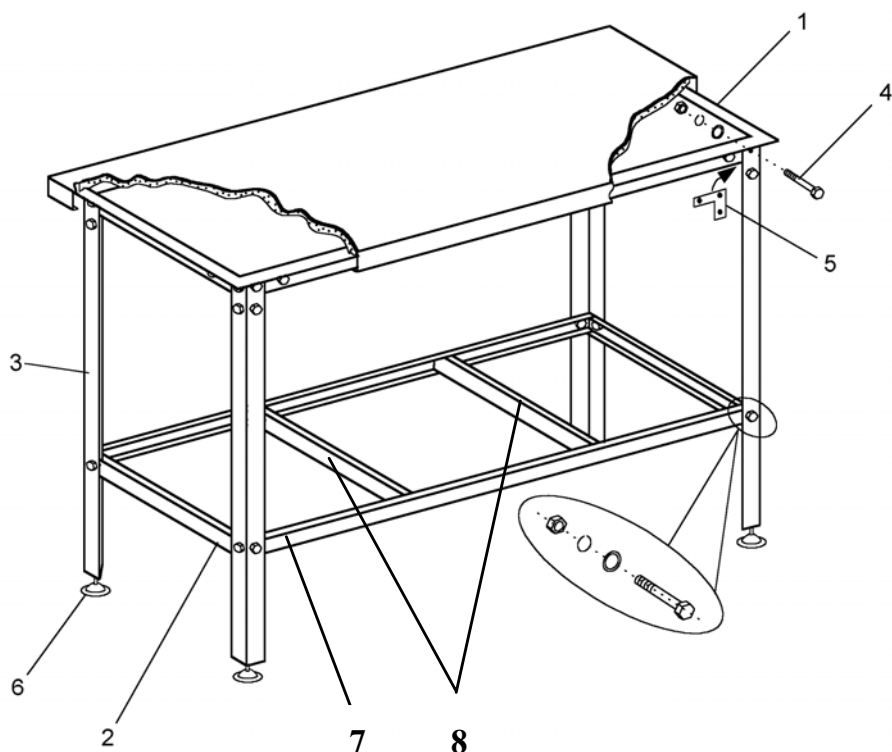

4.1. Распаковать упаковку 1 (столешница). Столешницу стола (1) положить на сборочный стол.

4.2. Распаковать упаковку 2 (стойка), вынуть стойки (3).

4.3. Крепёжные угольники (5) вложить между стойкой (3) и верхней рамой столешницы (1а). Закрепить болтовыми соединениями (4).

4.4. Вынуть из упаковки 2 швеллера для сборки полки. С помощью болтовых соединений закрепить нижний

длинный швеллер (7) и два коротких швеллера (2) на стойках (3). Болтовые соединения не затягивать. Вставить в пазы на длинном швеллере перемычки (8). Закрепить нижний длинный швеллер (2) на двух коротких стойках, заправив в него свободные концы перемычек (8).

4.5. Произвести окончательную затяжку всех болтовых соединений, используя для этого два ключа «10».

4.6. Вкрутить опорные ножки (6), перевернуть собранный стол и отрегулировать горизонтальность установки стола с помощью вкручивания-выкручивания опорных ножек.

4.7. Добившись горизонтальности установки стола, зафиксировать положение ножек с помощью контргайки.

### 5. Гарантийные обязательства

5.1. Предприятие «Атеси» гарантирует нормальную работу изделия в течение 12 месяцев со дня продажи при условии соблюдения правил пользования, изложенных в настоящем руководстве.

5.2. Гарантии не распространяются в случае выхода из строя изделия по вине потребителя, в результате несоблюдения требований, изложенных в руководстве по эксплуатации.

5.3. Обмен и возврат изделия надлежащего качества осуществляется в течение 15 дней со дня приобретения изделия только при соблюдении следующих требований:

- наличие руководства по эксплуатации на данное изделие;
- наличие платежного документа;
- наличие заводской упаковки;
- изделие должно иметь чистый внешний вид без механических повреждений;
- не производился не санкционированный ремонт.

5.4. Гарантийный срок хранения – 12 месяцев со дня выпуска.

5.5. В течение гарантийного срока предприятие производит гарантийный ремонт, а после окончания гарантийного срока, возможно, заключить договор на послегарантийное обслуживание по телефону:

**(495) 995-95-99**

## **6. Комплект поставки**

### Упаковка 1 (столешница)

|   |            |       |
|---|------------|-------|
| 1 | Столешница | 1 шт. |
| 2 | Упаковка   | 1 шт. |

### Упаковка 2 (стойки и крепёж)

|   |  |   |
|---|--|---|
| 1 | Стойка   | 4 шт.                                     |
| 2 | Швеллер длинный  | 2 шт.                                     |
| 3 | Швеллер короткий   | 2 шт.                                     |
| 4 | Швеллер-перемычка<br>CP-600<br>CP-950<br>CP-1200<br>CP-1500<br>CP-1800 | 1 шт.<br>2 шт.<br>3 шт.<br>4 шт.<br>5 шт. |
| 5 | Угольники крепёжные  | 8 шт.                                     |
| 6 | Комплект крепежа М6 (болт, шайба пружинная, шайба, гайка)              | 32 шт.                                    |
| 7 | Ножка опорная  | 4 шт.                                     |
| 8 | Руководство по эксплуатации  | 1 шт.                                     |
| 9 | Упаковка   | 1 шт.                                     |

## 7. Сведения о приемке

Стол разделочно-производственный СР- соответствует конструкторской документации и признан годным для эксплуатации.

Дата выпуска \_\_\_\_\_ 200 г.

Принято ОТК.

М.П.

**ATESY<sup>®</sup>**

**140000, Россия, Московская область,**

**г. Люберцы, ул. Красная, д.1**

**т/ф: (495) 995-95-99**

**[atesy@df.ru](mailto:atesy@df.ru)**

**[www.atesy.ru](http://www.atesy.ru)**