

РУКОВОДСТВО ПО ЭКСПЛУАТАЦИИ (РЭ)

## ШКАФЫ ЖАРОЧНЫЕ

ЭЛЕКТРИЧЕСКИЕ

ШЖ-1, ШЖ-2, ШЖ-3



ШЖ 07-09-02

Торгтехника.РФ

<https://obtorg.ru>



**ЧЕЛЯБ  
ТОРГТЕХНИКА**

Оборудование для торговли  
и профессиональной кухни

1950

## 1 ОБЩИЕ СВЕДЕНИЯ

Наименование изделия: Шкаф жарочный электрический. Наименование предприятия-изготовителя: ООО «ЧТТ» г. Челябинск, пр. Ленина, 2 «В»

Шкаф жарочный предназначен для жарки, запекания мясных, овощных продуктов, для выпечки кулинарных и кондитерских изделий.

Руководство по эксплуатации содержит важную информацию по установке, подключению, вводу в эксплуатацию, правильному обслуживанию и использованию жарочного шкафа. Перед подключением шкафа рекомендуем внимательно ознакомиться с данным руководством.

## 2 ТЕХНИЧЕСКИЕ ДАННЫЕ

	ШЖ-1	ШЖ-2	ШЖ-3
2.1 Количество камер, шт.	1	2	3
2.2 Внутренние размеры камеры, мм			
ширина	575	575	575
глубина	540	540	540
высота	290	290	290
2.3 Количество ТЭН в камере, шт	2	2	2
2.4 Габаритные размеры шкафа, мм			
ширина	840	840	840
глубина	915	915	915
высота	1050	1475	1490
2.5 Номинальная мощность, кВт	4,8	9,6	14,4
Напряжение, В	220/380	220/380	220/380
2.7 Температура нагрева, °С	350	350	350
2.8 Масса, кг.	83± 5	143± 5	194± 5

## 3 КОМПЛЕКТНОСТЬ ПОСТАВКИ

	ШЖ-1	ШЖ-2	ШЖ-3
3.1 Секция шкафа жарочного, шт	1	2	3
3.2 Противни 503x470x39, шт	2	4	6
3.3 Подовый лист, шт	1	2	3
3.4 Блок направляющих, шт	2	4	6
3.5 Подставка, шт	1	1	1
3.6 Крышка, шт	1	1	1
3.7 Руководство по эксплуатации, шт	1	1	1

## 4 ТРЕБОВАНИЯ БЕЗОПАСНОСТИ

- 4.1 Распаковка, установка и опробование жарочного шкафа должны производиться специалистами по монтажу и ремонту торгово-технологического оборудования.
- 4.2 После проверки состояния упаковки распаковать жарочный шкаф, удалить антикоррозионную смазку, провести внешний осмотр и проверить комплектность в соответствии с п.3.
- 4.3 Внимательно изучите данное руководство.
- 4.4 Не допускается установка жарочного шкафа ближе, чем 1м от легковоспламеняющихся материалов.
- 4.5 К жарочному шкафу должен быть подход не менее 1.5м
- 4.6 Ежедневно перед началом работы проверять исправность заземления. **БЕЗ ЗАЗЕМЛЕНИЯ НЕ ВКЛЮЧАТЬ!**
- 4.7 Запрещается оставлять включенным жарочный шкаф без присмотра.

- 4.8 Если корпус жарочного шкафа оказывается под напряжением, следует немедленно прекратить на нем работу, отключить от электросети и вызвать электрика.
- 4.9 Не проливайте жидкость на поддон.
- 4.10 ОТКЛЮЧАЙТЕ шкаф перед санитарной обработкой и остановкой на ремонт.
- 4.11 При обнаружении неисправностей вызовите слесаря ремонтного предприятия.
- 4.12 ПОМНИТЕ, что камера нагревается до 350°C

## 5 УСТРОЙСТВО ИЗДЕЛИЯ

Шкаф состоит из самостоятельных теплоизолированных камер, внутри которых сверху и внизу расположено по ТЭНу мощностью 2,4 кВт. Дно камеры защищает подовый лист. Шкаф имеет регулируемые по высоте ножки. На правой части передней панели шкафа расположены ручка терморегулятора (датчик-реле), рукоятки переключателей и сигнальные лампы.

Для обслуживания и ремонта жарочного шкафа и электропроводки предусмотрена задняя съемная облицовка, а спереди съёмная панель с переключателями.

Электрические принципиальные схемы шкафа жарочного (ШЖ-1; ШЖ-2; ШЖ-3) приведены в конце руководства.

## 6 МОНТАЖ

Монтаж производит специализированная организация, имеющая соответствующую лицензию. Подключение жарочного шкафа к электросети должно быть выполнено согласно действующим правилам и нормам монтажа силовых установок, при этом необходимо обеспечить свободный доступ к жарочному шкафу со всех сторон для осмотра и ремонта. Задняя стенка жарочного шкафа должна быть на расстоянии не менее 800 мм от стены. Жарочный шкаф при монтаже должен быть обязательно заземлен. Провод защитного заземления присоединяется к заземляющему болту на раме шкафа обозначенному знаком «Земля», а медные провода электропитания (ABCN сечением не менее 4 мм<sup>2</sup>) к набору зажимов КЛ.

В месте удобном для пользования в линии электропроводки, питающей жарочный шкаф, должно быть установлено пусковое устройство (рубильник, пускатель и т.д.) позволяющее полностью отключать шкаф от электросети, и соответствующая защита (плавкие вставки и т.п.) на номинальный ток 35 А.

После монтажа жарочного шкафа и проведения замеров сопротивления следует проверить работу переключателей и нагревательных элементов. Сопротивление заземления не должно быть более 4 Ом, а сопротивление изоляции не менее 2 МОм.

## 7 ПОДГОТОВКА К РАБОТЕ И ПОРЯДОК РАБОТЫ

- удалите антикоррозийный состав со всех поверхностей жарочного шкафа теплой мыльной водой;
- протрите поверхности насухо;
- Прокалите рабочую камеру вместе с противнями в течение 2 часов установив датчик реле-температуры на 100...150° С. для просушки спиралей и изоляции ТЭНов на кратковременном режиме (1 мин - работает, 2 мин - нет; 2 мин - работает, 4 – нет; 5 мин - работает, 10-нет, затем оставить работать на 1,5 часа).
- покройте все поверхности противня тонким слоем нерафинированного растительного масла, прокалите их при температуре 200°C. до исчезновения дыма (выделение дыма происходит в результате выгорания остатков антикоррозионного покрытия).

Данную процедуру прокаливания повторить 2-3 раза, при этом каждый раз наносить на поверхность противней тонкий слой нерафинированного растительного масла, до появления на поверхности противней тонкой жировой пленки. Пленка защищает поверхности от появления

очагов коррозии, упрощает работу с выпечкой (выполняет роль антипригарного покрытия и выпекаемые изделия легко отделяются от противня).

После каждого процесса приготовления противни необходимо вымыть и просушить, для чего включить шкаф на 5...10 мин., температура нагрева шкафа 260°C, после чего рекомендуем покрыть всю поверхность слоем нерафинированного растительного масла. В таком состоянии противень храните в сухом месте до следующего процесса приготовления пищи.

В результате продолжительного хранения или неправильного ухода возможно появление очагов коррозии на поверхности противня. Это нормальное явление для изделий из «черного» металла и его можно устранить следующим образом:

- удалить с противней наждачной бумагой очаги коррозии;
- вымыть, высушить, покрыть тонким слоем нерафинированного растительного масла;
- прокалить при температуре 200 С., пока не исчезнет дым.

После использования противни необходимо вымыть, высушить и хранить в сухом месте.

Работу проводят в следующем порядке:

1. За 25-30 мин. до начала работы включить шкаф для прогрева камер поворотом ручки переключателя в положение 3, при этом загораются лампы. При достижении заданной температуры лампы датчика гаснут.
2. Загрузить в камеру противни с продуктом.
3. Установить ручки переключателей верхних и нижних нагревателей в нужное положение в зависимости от требований технологии приготовления пищи.
4. Положение 1 – слабый нагрев, 2 – средний нагрев, 3 – сильный нагрев.
5. Установить ручку датчика реле на температуру, соответствующую технологическому процессу.
  - a. Во избежании излишних потерь тепла не оставляйте двери камер открытыми на продолжительное время.
  - b. По окончании работы выключите шкаф, установив ручки переключателей в положение «0».
  - c. Промойте поддон, противни, облицовку и ручки дверей шкафа горячей водой и протрите их.

## 8 ТЕХНИЧЕСКОЕ ОБСЛУЖИВАНИЕ

Техническое обслуживание включает: техническое обслуживание при использовании, регламентированное техническое обслуживание и текущий ремонт.

Техническое обслуживание при использовании выполняется ежедневно и включает в себя:

- наблюдение за работой механизма поворота и фиксации двери, фиксации ручек переключателей, работой сигнальных ламп, работой реле температуры;
- чистку, мытье по окончании работы полностью отключенного жарочного шкафа от электросети.

Регламентированное техническое обслуживание выполняется ежемесячно и включает в себя:

- проведение инструктажа по правилам эксплуатации;
- проверку состояния заземления и токоведущих частей;
- проверку крепления электропроводки, облицовок;
- очистка от окалины ТЭН шкафа;
- проверка исправности нагревательных элементов, замена сигнальных ламп и т.д.

### 8.1 Снятие/Установка панели управления шкафа жарочного

Снятие:

- 1) Выкрутить два самореза с боковой части панели управления (дверца шкафа открыта)
- 2) Сдвинуть панель управления на 10мм вверх
- 3) Потянув на себя снять панель управления

Установка:

- 1) Одеть панель управления на болты выступающие из корпуса
- 2) Плотно прижав панель к корпусу сдвинуть ее вниз до упора
- 3) Закрутить два самореза в боковой части панели

Работы по регламентированному техническому обслуживанию, работы по текущему ремонту должна выполнять специализированная организация, обученные специалисты, имеющие группу допуска по электробезопасности не ниже III.

## 9 ПРАВИЛА ХРАНЕНИЯ И ТРАНСПОРТИРОВКИ

Транспортировка жарочного шкафа возможна всеми видами транспорта в крытых транспортных средствах. При транспортировке должна быть исключена возможность перемещения шкафа внутри транспортного средства. После транспортировки при отрицательной температуре воздуха выдержать 6 часов при комнатной температуре. Жарочный шкаф должен храниться под навесом или в помещении, в вертикальном положении.

## 10 СВИДЕТЕЛЬСТВО О ПРИЕМКЕ

Шкаф жарочный \_\_\_\_\_ соответствует ГОСТ 27570.34-92, ТУ 5151-003-01439287-2010 (взамен ТУ-5151-006-014-39287-2009).

Дата выпуска «\_\_» \_\_\_\_\_ заводской номер \_\_\_\_\_

Номер заказа \_\_\_\_\_ Марка консерванта \_\_\_\_\_

Штамп ОТК

## 11 ГАРАНТИЙНЫЕ ОБЯЗАТЕЛЬСТВА

В течение гарантийного срока службы изделия предприятие-изготовитель гарантирует безвозмездное устранение выявленных **производственных** дефектов, замену вышедших из строя составных частей при наличии акта пуска оборудования в эксплуатацию и акта рекламации (см. в конце паспорта), оформленных представителями организации сервисного обслуживания.

**Внимание!!!** Гарантия не распространяется на случаи, когда:

- отсутствует или не заполнен паспорт и гарантийный талон;
- изделие или запчасти имеют механические повреждения (вмятины, трещины и другие внешние повреждения возникшие в процессе эксплуатации);
- изделие вскрывалось или подвергалось несанкционированному ремонту, в том числе в сервисных центрах, не уполномоченных производить подобные работы;
- была проведена доработка изделия, не предусмотренная изготовителем;
- внутри оборудования обнаружены посторонние предметы;
- внутри оборудования обнаружены продукты жизнедеятельности насекомых, мышей и т.д..
- произошла деформация тен, появились трещины (металл разрушен), т.к. причиной возникновения данного дефекта является нарушение правил эксплуатации. В таких случаях замена тен осуществляется за счёт заказчика.

Оплата за вышедшие из строя детали и комплектующие по вине заказчика, а также работа по их замене производится согласно прейскуранту цен завода-изготовителя.

Время нахождения плиты в ремонте в гарантийный срок не включается.

Все детали, узлы и комплектующие изделия, вышедшие из строя в период гарантийного срока эксплуатации, должны быть возвращены заводу-изготовителю плиты для детального анализа причин выхода из строя и своевременного принятия мер для их исключения.

Предприятие-изготовитель систематически совершенствует выпускаемые шкафы и оставляет за собой право вносить непринципиальные изменения в конструкцию изделия без отражения этого в руководстве.

**Внимание!!! Гарантия на изделие не включает техническое обслуживание в течение гарантийного срока. Техническое обслуживание производится за отдельную плату.**

**УВАЖАЕМЫЕ ПОКУПАТЕЛИ!**

Ваши отзывы замечания и предложения направляйте по адресу: 454007, г. Челябинск, пр. Ленина, 2 «В», ООО «ЧТТ», [mail.chtt.ru](mailto:mail.chtt.ru), [po@chtt.ru](mailto:po@chtt.ru).

ЧТТ 07-11-07

Перв. примен.

Справа №

Подп. и дата

Инд. № дробл.

Взам. инв. №

Подп. и дата

Инд. № подл.

поз.	контакты	режим
0	а 1 в 3 в 5	↑
1	а 1 в 3 в 5	→
2	а 1 в 3 в 5	↓
3	а 1 в 3 в 5	←

ЕК1 Свод

ЕК2 Под

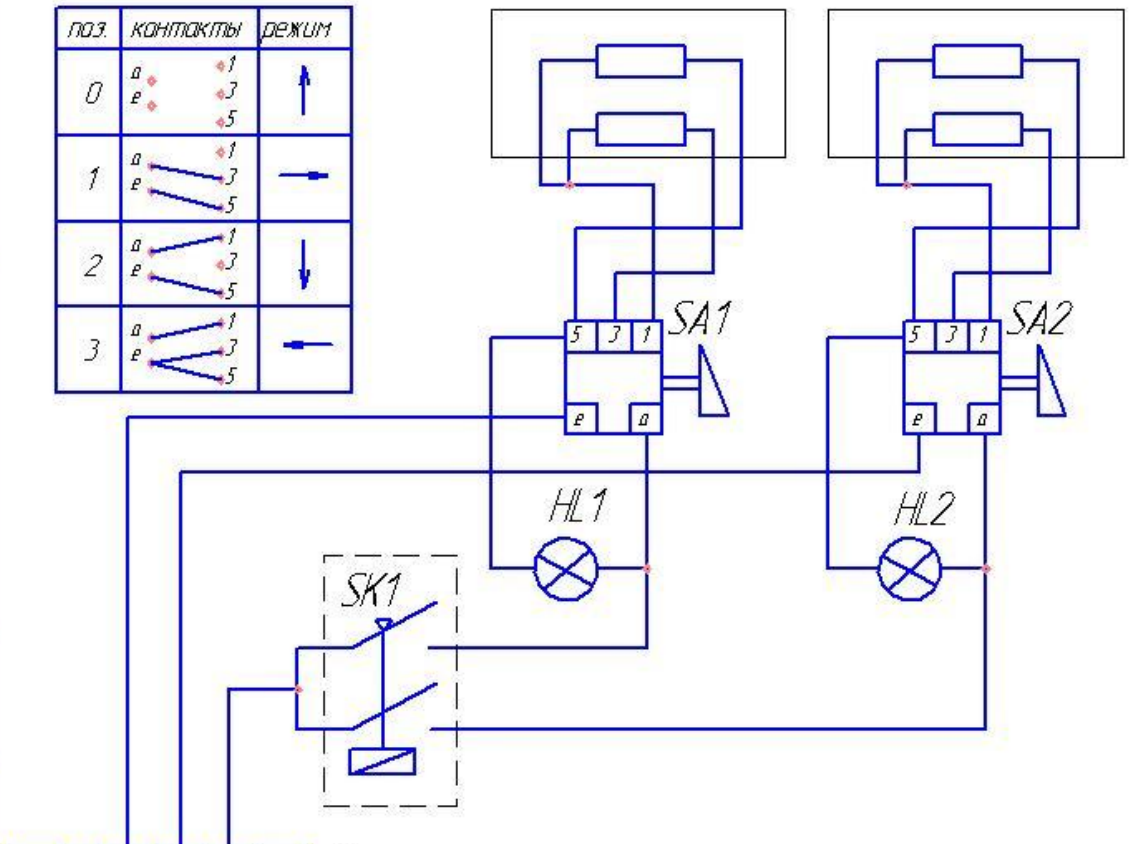

Кл  
380/220В 50Гц

обозн.	наименование	ШЖ-1, шт	ШЖ-2, шт	ШЖ-3, шт
ЕК1, ЕК2	ТЭН ВЗ-181/190-7,5-6,5/2,4. 4Т220	2	4	6
HL1, HL2	Светосигнальная арматура	2	4	6
SA1, SA2	Переключатель Gottak 7LA 8405021	2	4	6
SK1	ТЗ2М-04/2,5(+100+300)воздух	1	2	3
Кл	Колодка клеммная	1	2	3

ЧТТ 07-11-07

Схема электрическая  
принципиальная ШЖ-1

Изм.	Лист	№ докум.	Подп.	Дата
Разраб.				
Проб.				
Т.контр.				
И.контр.				
Утв.				

Лист	Масса	Масштаб
		1:1
Лист		Листов 1

000 "ЧТТ-С"

Копировал

Формат А4



Схема подключения 2-х секционного шкафа к трехфазной сети переменного тока  
 ЧТТ 07-11-08





Схема подключения 3-х секционного шкафа к трехфазной сети переменного тока  
 ЧТТ 07-11-09

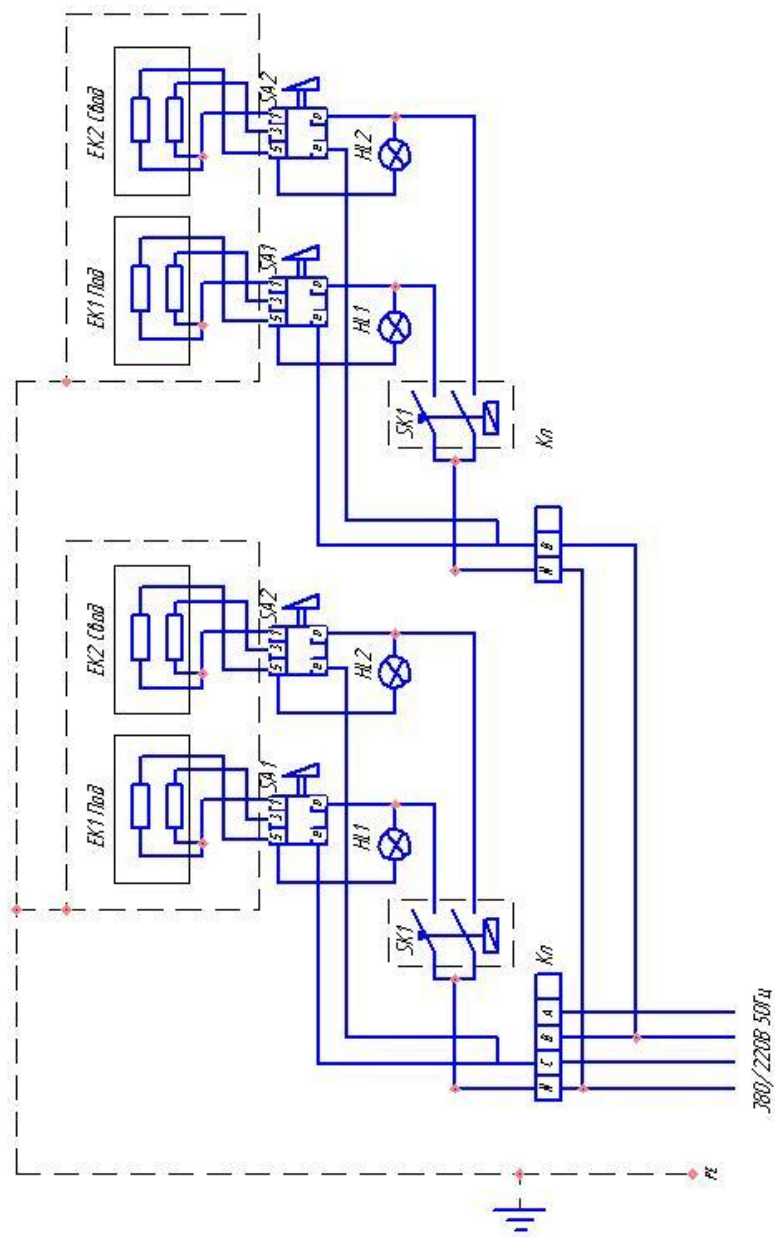

**РОССИЙСКАЯ ФЕДЕРАЦИЯ**  
**СЕРТИФИКАТ СООТВЕТСТВИЯ**  
(обязательная сертификация)

№ C-RU.ME55.B.00103  
(номер сертификата соответствия)

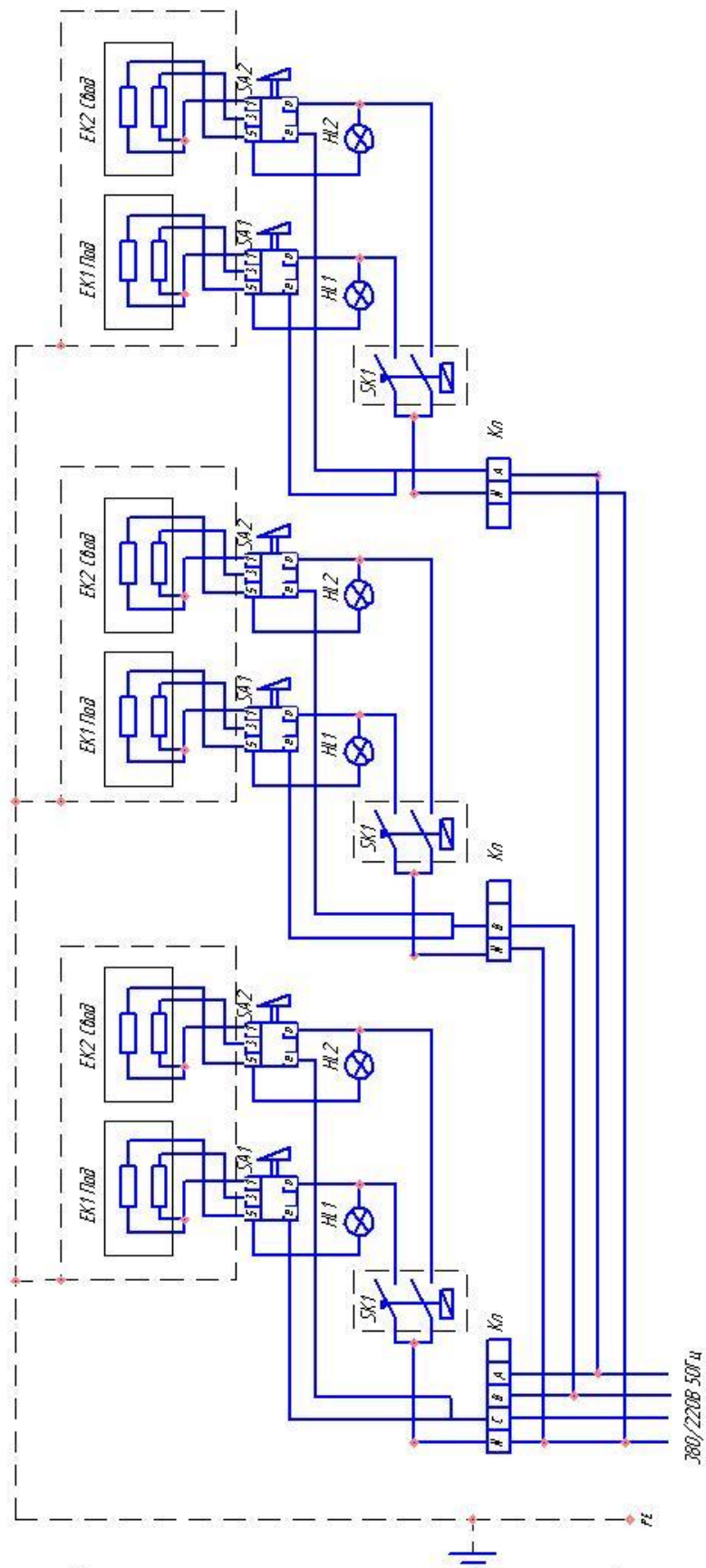
ТР 0676621  
(учетный номер бланка)

**ЗАЯВИТЕЛЬ**  
(наименование и место-нахождение заявителя)

Общество с ограниченной ответственностью «Челябторгтехника-С»  
(ООО «Челябторгтехника-С»), ОГРН 1057424043698  
454007, г. Челябинск, пр. Ленина, 2В, тел. (351) 775-00-25

**ИЗГОТОВИТЕЛЬ**  
(наименование и место-нахождение изготовителя продукции)

Общество с ограниченной ответственностью «Челябторгтехника-С»  
(ООО «Челябторгтехника-С»), ОГРН 1057424043698  
454007, г. Челябинск, пр. Ленина, 2В, тел. (351) 775-00-25

**ОРГАН ПО СЕРТИФИКАЦИИ**  
(наименование и местонахождение органа по сертификации, выдавшего сертификат соответствия)

промышленной продукции Общества с ограниченной ответственностью «Южно-Уральское техническое общество». 456318, г. Миасс Челябинской области, проспект Октября, 66 Телефон (3513) 53-78-25, факс 54-44-73; ОГРН: 11174150003310

Аттестат рег. № РОСС RU.0001.11ME55 выдан Федеральным Агентством по техническому регулированию и метрологии

**ПОДТВЕРЖДАЕТ, ЧТО ПРОДУКЦИЯ**

(информация об объекте сертификации, позволяющая идентифицировать объект)

**Шкафы жарочные электрические ШЖЭ-1 (-2; -3)**  
**Шкафы пекарские электрические ШПЭ-2 (-3; -4)**  
**ТУ 5151-006-01439287-2009**  
**Серийный выпуск**

код ОК 005 (ОКП)  
**51 5123**

**СООТВЕТСТВУЕТ ТРЕБОВАНИЯМ ТЕХНИЧЕСКОГО РЕГЛАМЕНТА (ТЕХНИЧЕСКИХ РЕГЛАМЕНТОВ)**

(наименование технического регламента (технических регламентов), на соответствие требованиям которого (которых) проводилась сертификация)

«Технический регламент о безопасности машин и оборудования» (постановление Правительства РФ от 15.09.2009г. № 753)  
см. приложение, бланк № 0157603

код ЕКПС

код ТН ВЭД России

**ПРОВЕДЕННЫЕ ИССЛЕДОВАНИЯ (ИСПЫТАНИЯ) И ИЗМЕРЕНИЯ**

Протокол испытаний № ИЦКВ.ПТ4.047.5095 от 31.01.2013г.  
ИЦ ОАО «ГРЦ Макеева», г.Миасс, № РОСС RU0001.22АЯ16  
Акт анализа состояния производства № ME55.АК.3863 от 04.02.2013г. ОС ПП ООО «ЮУрТО», г. Миасс, № РОСС RU.0001.11ME55

**ПРЕДСТАВЛЕННЫЕ ДОКУМЕНТЫ**

(документы, представленные заявителем в орган по сертификации в качестве доказательств соответствия продукции требованиям технического регламента (технических регламентов))

**СРОК ДЕЙСТВИЯ СЕРТИФИКАТА СООТВЕТСТВИЯ с 14.02.2013 по 13.02.2018**



Зам. Руководитель  
(заместитель руководителя)  
органа по сертификации  
подпись, инициалы, фамилия

С.А. Боков

Эксперт (эксперты)  
подпись, инициалы, фамилия

А.М. Бондарь

# АКТ

## пуска оборудования в эксплуатацию

Настоящий акт составлен на оборудование ООО «ЧТТ»

---

(наименование и марка оборудования, заводской номер, дата изготовления)

Организация – потребитель

---

(наименование и адрес)

---

(должность, Ф.И.О., представителя организации-потребителя)

И представителя специализированной организации

---

(наименование организации)

---

(Ф.И.О. представителя специализированной организации)

и удостоверяет, что оборудование

---

(наименование, марка)

Пущено в эксплуатацию и принято на обслуживание в соответствии с договором

№ \_\_\_\_\_ от \_\_\_\_\_ 20 \_\_\_\_ г.

Между организацией потребителем оборудования и специализированной организацией

---

(наименование, дата пуска в эксплуатацию)

### АКТ составлен и подписан:

Организация-потребитель оборудования

Представитель

специализированной  
организации

---

(М.П. подпись)

---

(М.П. подпись)

« \_\_\_\_\_ » \_\_\_\_\_ 20 \_\_\_\_ г.



Организация-заказчик/ покупатель \_\_\_\_\_

(наименование организации)

Дата составления

Дата выхода из строя оборудования

**АКТ-РЕКЛАМАЦИЯ  
о выявленных дефектах оборудования**

Наименование оборудования: \_\_\_\_\_

Торговая марка производителя: \_\_\_\_\_

Поставленного по договору		
счет		
Товарная накладная		
Введенного в эксплуатацию	дата	

Местонахождение оборудования \_\_\_\_\_

(адрес, здание, сооружение, цех)

Организация-  
поставщик/исполнитель

\_\_\_\_\_ (наименование)

Монтажная организация

\_\_\_\_\_ (наименование)

Сервисная организация

\_\_\_\_\_ (наименование)

**В процессе эксплуатации перечисленного ниже оборудования обнаружены  
(приема, монтажа, наладки, испытания, эксплуатации)**

**следующие дефекты:**

Оборудование			Подробное описание обнаруженных дефектов, в т.ч. при каких обстоятельствах были выявлены
Тип / модель	Серийный номер	Страна изготовитель	
Показатели параметров.			
t° С - на месте эксплуатации оборудования	Напряжение в эл. сети.	Цикличность	Наличие механических повреждений оборудования, его элементов, агрегатной части. Целостность гарантийных пломб. Комплектность.

Представитель сервисной организации, тех. службы

Представитель организации-заказчика/покупателя

\_\_\_\_\_ (должность)

\_\_\_\_\_ (подпись)

\_\_\_\_\_ (расшифровка подписи)

\_\_\_\_\_ (должность)

\_\_\_\_\_ (подпись)

\_\_\_\_\_ (расшифровка подписи)

М.П.

М.П. “ \_\_\_\_\_ ” \_\_\_\_\_ 20\_\_ г.