

# PPN/PPF5-10-18-25

# LCN/LCF5-10-18

Торгтехника.РФ

<https://obtorg.ru>

РУ



## Цель руководства

Данное руководство составлено Производителем и является неотъемлемой частью комплектации машины. При проектировании и изготовлении машины производитель уделил особое внимание тем аспектам производственной деятельности, которые могли бы поставить под угрозу безопасность и здоровье задействованного персонала. Помимо строгого соблюдения законодательства по данному вопросу, производитель также применил все «правила хорошей техники изготовления». Цель данной информации – это призвать пользователей обратить особое внимание на предотвращение опасных ситуаций. Осторожность - незаменима. Безопасность находится в руках всех операторов, взаимодействующих с машиной. Рекомендуется хранить данное руководство в хорошо известном и доступном месте чтобы, таким образом, оно всегда было под рукой в момент необходимости. Для выделения некоторых частей текста были введены следующие обозначения:

**⚠ ОПАСНОСТЬ – ВНИМАНИЕ:** указывает на опасности, в результате которых могут быть получены серьезные повреждения; необходимо оказывать повышенное внимание.

**i ИНФОРМАЦИЯ:** особо важные технические указания.

К настоящему руководству прилагаются:

- Гарантийный сертификат, содержащий условия гарантийного обслуживания, установленные Производителем.
- Документы, удостоверяющие соответствие с нормами действующего законодательства по охране здоровья и обеспечению безопасности людей.

По любым вопросам, касающимся технического обслуживания или поставки запасных частей, обращаться к уполномоченному дилеру.

## Идентификация Производителя и машины

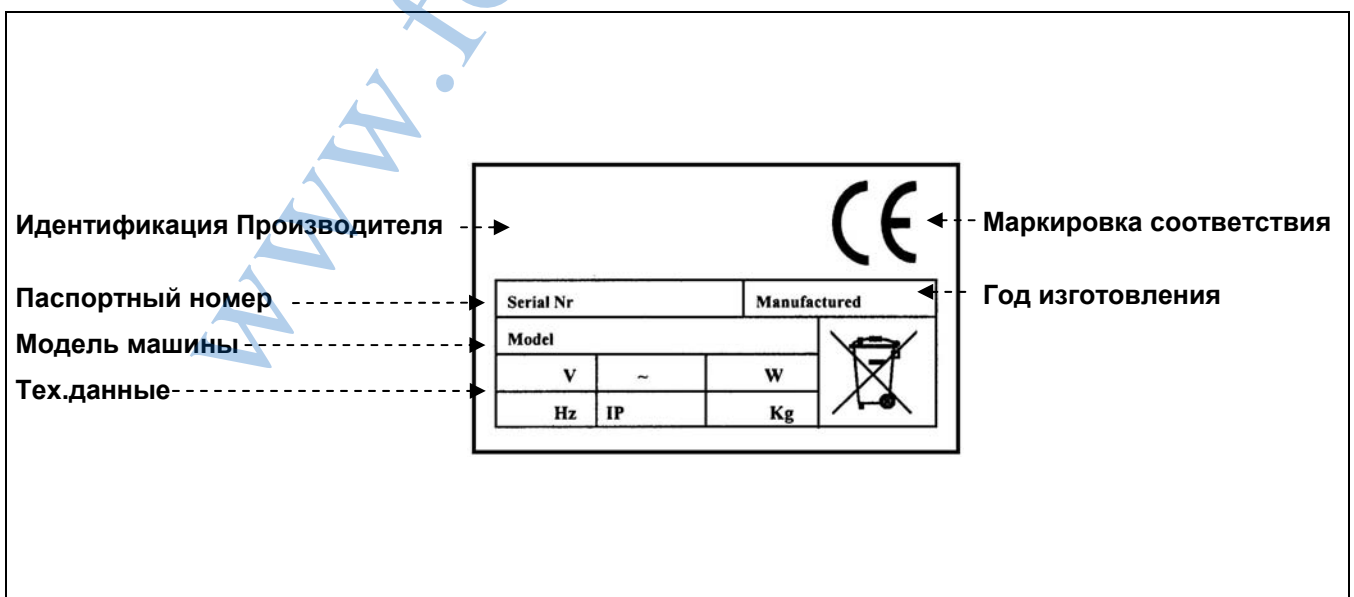

## Описание машины

### Картофелечистка:

Машина разработана для удовлетворения производственных потребностей маленьких и средних предприятий общественного питания, ежедневно занятых обработкой корнеплодов. Благодаря своим небольшим размерам и большой практичности машина идеально подходит для замещения трудоемких операций ручной чистки, обеспечивая неизменное качество обработки. Ассортимент состоит из 8 различных моделей:

**PPN5** (5 кг. картофеля)

**PPN10** (10 кг. картофеля)

**PPN18** (18 кг. картофеля)

**PPN25** (25 кг. картофеля)

**PPF5** (5 кг. картофеля + CI)

**PPF10** (10 кг. картофеля + CI)

**PPF18** (18 кг. картофеля + CI)

**PPF25** (25 кг. картофеля + CI)

Машина выполнена с корпусом из нержавеющей стали AISI304, легко чистится и проста в обслуживании. Оснащена устройствами безопасности в соответствии с европейскими директивами.

### Очиститель мидий:

Машина разработана для удовлетворения производственных маленьких и средних предприятий общественного питания, ежедневно занятых обработкой мидий. Благодаря своим небольшим размерам и большой практичности машина идеально подходит для замещения трудоемких операций ручной чистки, обеспечивая неизменное качество обработки. Ассортимент состоит из 6 различных моделей:

**LCN5** (5 кг. мидий)

**LCN10** (10 кг. мидий)

**LCN18** (18 кг. мидий)

**LCF5** (5 кг. мидий + CI)

**LCF10** (10 кг. мидий + CI)

**LCF18** (18 кг. мидий + CI)

Машина выполнена с корпусом из нержавеющей стали AISI304, легко чистится и проста в обслуживании. Оснащена устройствами безопасности в соответствии с европейскими директивами.

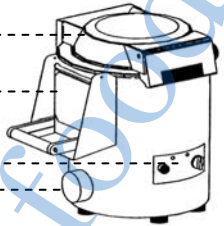
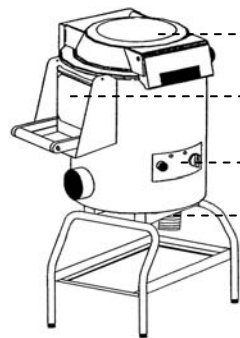
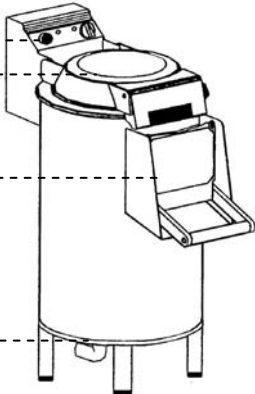
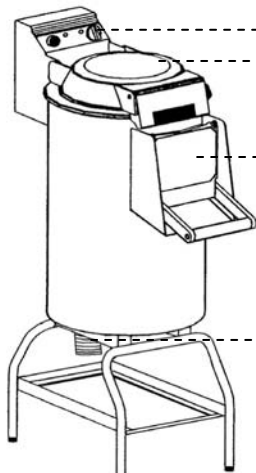
<p><b>МОД. PPN-LCN5</b></p>  <p>Крышка</p> <p>Дверка выгрузки</p> <p>Панель управления</p> <p>Спуск воды</p>	<p><b>МОД. PPF-LCF5</b></p>  <p>Крышка</p> <p>Дверка выгрузки</p> <p>Панель управления</p> <p>Спуск воды</p>
<p><b>МОД. PPN/LCN10-18-PPN25</b></p>  <p>Панель управления</p> <p>Крышка</p> <p>Дверка выгрузки</p> <p>Спуск воды</p>	<p><b>МОД. PPF/LCF10-18-PPF25</b></p>  <p>Панель управления</p> <p>Крышка</p> <p>Дверка выгрузки</p> <p>Спуск воды</p>

### Технические характеристики

Описание	Единица измерения	PPN5	PPF5	PPN10	PPF10	PPN18	PPF18	PPN25	PPF25
Электрическое питание	В Гц Ф	230В 50Гц 1Ф 230/400В 50 Гц 3/3Ф+Н							
Мощность	кВт (л.с.)	0.37 (0.5)	0.37 (0.5)	0.75 (1)	0.75 (1)	1.1 (1.5)	1.1 (1.5)	1.1 (1.5)	1.1 (1.5)
Загрузка картофеля	кг	5	5	10	10	18	18	25	25
Вес нетто	кг	26	28	37	36	43	42	70	70
Вес с упаковкой	кг	36	38	47	46	53	52	88	88
Шумовыделение		менее 70 дБ(А)							
Установка		На столе	На столе						
Степень защиты		IPX3							
Защита от поражения электротоком		Класс I							

Описание	Единица измерения	LCN5	LCF5	LCN10	LCF10	LCN18	LCF18
Электрическое питание	В Гц Ф	230В 50Гц 1Ф 230/400В 50 Гц 3/3Ф+Н					
Мощность	кВт (л.с.)	0.26 (0.35)	0.26 (0.35)	0.55 (0.75)	0.55 (0.75)	0.9 (1.2)	0.9 (1.2)
Загрузка мидий	кг	5	5	10	10	18	18
Вес нетто	кг	26	28	37	36	43	42
Вес с упаковкой	кг	36	38	47	46	53	52
Шумовыделение		менее 70 дБ(А)					
Установка		На столе	На полу				
Степень защиты		IPX3					
Защита от поражения электротоком		Класс I					

### Габаритные размеры

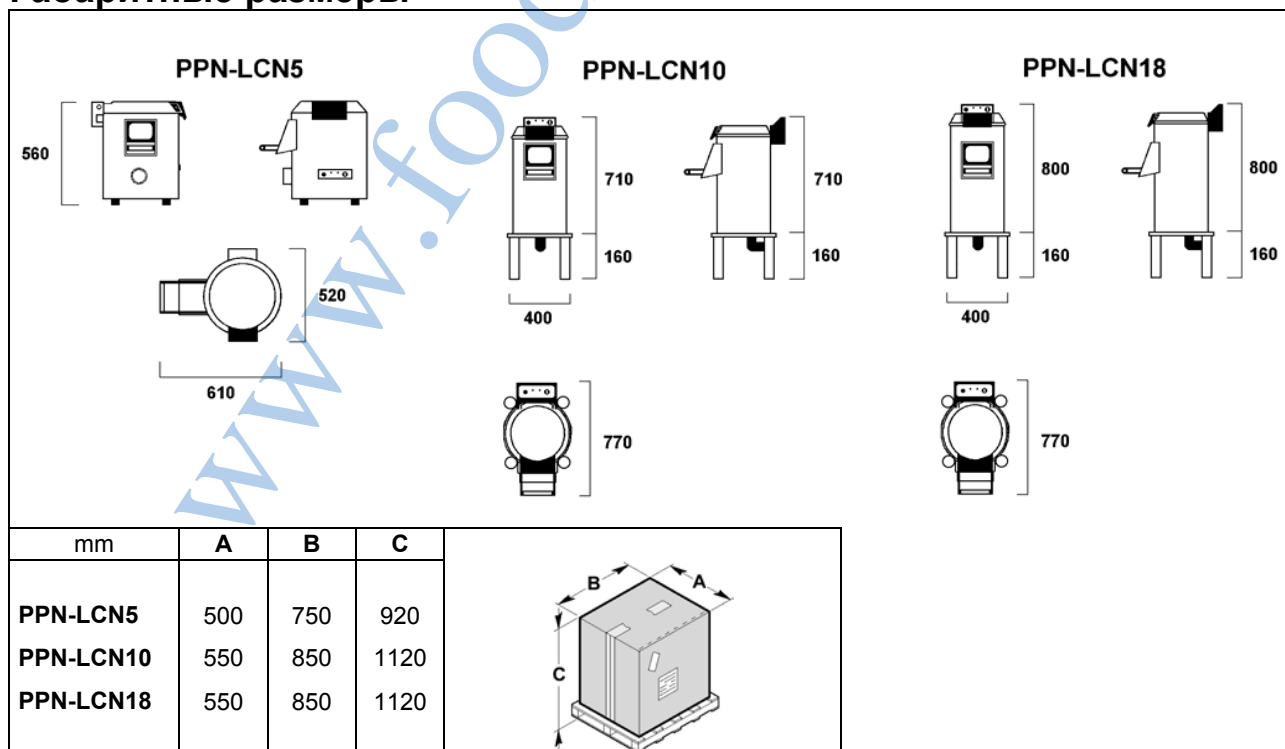



## Предохранительные устройства

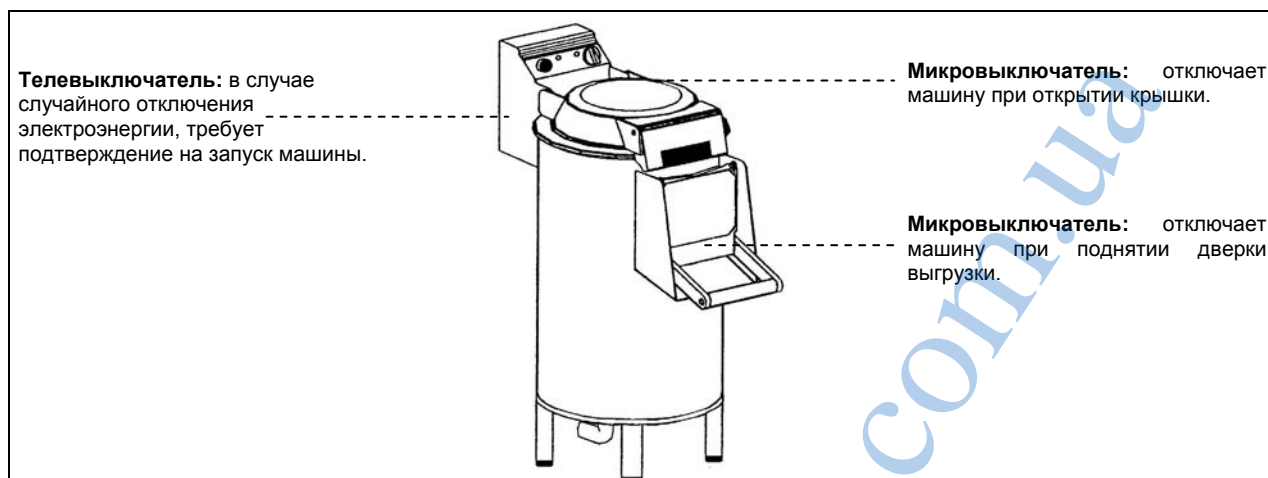

## Информация по технике безопасности

- Перед тем, как приступить к установке и эксплуатации, чрезвычайно важно внимательно ознакомиться с содержанием данного руководства. Постоянное соблюдение указаний, приведенных в руководстве, поможет обеспечить как безопасность персонала, так и целостность оборудования.
- Предохранительные устройства не должны быть изменены ни под каким предлогом.
- Рекомендуется строгое соблюдение норм техники безопасности на рабочих местах, установленных соответствующими органами в каждой отдельной стране.
- Производитель отклоняет любую ответственность за вред нанесенный лицам или имуществу в результате несоблюдения норм техники безопасности.
- Правильное расположение машины, освещение и чистота в помещении являются важными условиями для обеспечения безопасности персонала.
- Машина не должна подвергаться воздействию атмосферных агентов.
- Подключение и ввод в эксплуатацию должны проводиться исключительно специализированным техническим персоналом.
- Убедиться в том, что характеристики электрической сети в помещении, в котором устанавливается машина, соответствуют характеристикам, указанным на табличке.
- Проверить соединение машины с устройством заземления.
- Рабочая зона вокруг машины должна всегда содержаться сухой и чистой.
- Использовать предметы одежды, предусмотренные нормами по технике безопасности на рабочих местах.
- Использовать данную машину исключительно по назначению, любое другое использование должно считаться неправильным и вследствие опасным.
- Проверять вес и соответствие перерабатываемой продукции, не перенагружать машину.
- Запрещено вставлять предметы, инструменты, руки или прочее в представляющие опасность части оборудования.
- Держать машину в недоступном для детей месте.
- Вытащить вилку из розетки сети электропитания, если машина не используется.
- В случае возникновения поломок и/или неисправностей, не проводить самостоятельно ремонтных работ: обратиться к уполномоченному дилеру.
- Использовать оригинальные запчасти.
- Перед тем, как приступить к чистке машины, отключить электропитание, отсоединив вилку из розетки сети электропитания
- Не мыть струями воды под высоким давлением.

## Остаточные риски

В соответствии с пунктом 1.7.3 “Предупреждение по остаточным рискам” в Директиве по машинному оборудованию 98/37 и последующими поправками, предупреждается, что применяемые защитные меры, реализованные в соответствии с вышеуказанной Директивой, не гарантируют полного устранения опасности получения режущих травм верхних конечностей.

# ИНФОРМАЦИЯ 2 ПО УСТАНОВКЕ

## Упаковка и распаковка

Машина упакована в картонную упаковку с наполнением из пенопласта для обеспечения целостности машины во время ее транспортировки

- Производить перемещение упакованного оборудования в соответствии с инструкциями.
- При открытии упаковки удостовериться в целостности каждого компонента. Сохранить упаковку на случай дальнейших перевозок.
- Произвести подъем машины в соответствии с предоставленными указаниями и поместить ее в зону, предназначенную для установки.

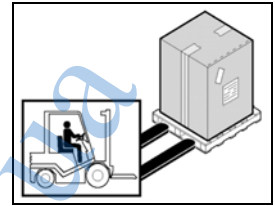

## Зона установки

Выбранная зона должна быть достаточно освещенной и располагать электрическим разъемом. Опорная поверхность должна быть достаточно широкой, ровной и сухой. В установочной зоне должна присутствовать невзрывоопасная атмосфера. Установка должна проводиться в соответствии с действующим законодательством по безопасности на рабочих местах.

Таблица Условий внешней среды

Описание	Значения
Рабочая температура	0+35 °С (32+95 °F)
Температура хранения	от -15 до +65 °С (от -6.8 до +149 °F)
Относительная влажность	Макс 80% при температуре окружающей среды 20 °С Макс 50% при температуре окружающей среды 20+60 °С
Содержание пыли в помещении	Менее 0.03 г/м <sup>3</sup>

## Подключение к электросети

**⚠ ОПАСНОСТЬ – ВНИМАНИЕ:** подключение к сети электропитания должно производиться специализированным персоналом.

Убедиться в полной исправности системы заземления в помещении. Убедиться в том, что напряжение линии (В) и частота (Гц) соответствуют характеристикам машины (См. идентификационную табличку и схему электрической цепи). Машина оснащена электрокабелем для подсоединения к многополюрному штепселю. Штепсель подсоединяется к настенному выключателю, оснащенный дифференциалом.

### Трехфазное подсоединение

Включить машину на несколько секунд для проверки правильности вращения частей прибора. Если вращение неправильное, отключите напряжение и поменяйте местами две из трех фаз штепселя.

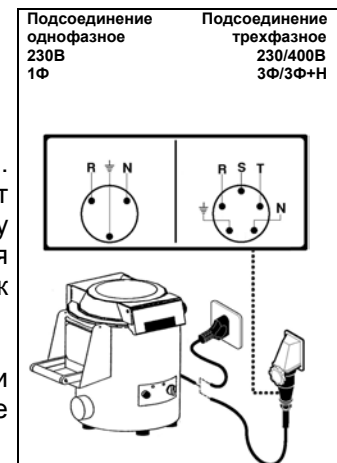

## Подключение к сети водоснабжения

Выполнить подключение к сети водоснабжения с помощью гибкого шланга, входящего в комплектацию (1500мм.) с разъемами  $\frac{3}{4}$ " , действуя следующим образом:

-Подсоединиться ко входу воды **A** с задней стороны прибора.

-Подсоединить другой конец гибкого шланга к сети водоснабжения. Отсекающий кран **B** должен быть установлен выше прибора на трубопроводе водоснабжения.

-Слив **C** должен находиться под наклоном для способствования удалению отходов; сливной трубопровод должен иметь  $\varnothing 50\text{мм}$  для моделей PPN\LCN10-18-PPN25 и  $\varnothing 90\text{мм}$  для PPF\LCF5-10-18-PPF25. В настольной модели PPN\LCN5 слив производится **D** в ванну или раковину, помещенную слева от машины.

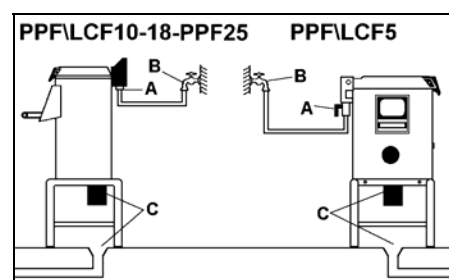
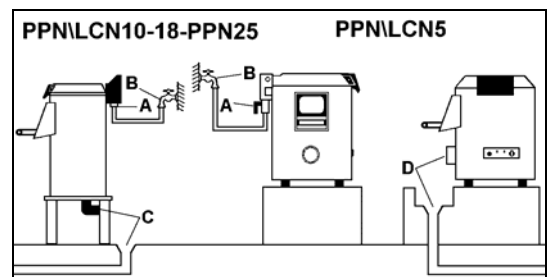

# ИНФОРМАЦИЯ ПО ПРИМЕНЕНИЮ И ЧИСТКЕ 3

## Описание устройств управления

### 5) Индикатор напряжения

Указывает, что машина находится под напряжением

### 6) Индикатор рабочего режима

Указывает, что машина приведена в действие.

### 7) Таймер

Повернуть ручку для выбора нужного значения времени (0÷4 минут).

### 8) Кнопка выгрузки

Нажать кнопку для выгрузки продукта в конце рабочего цикла.

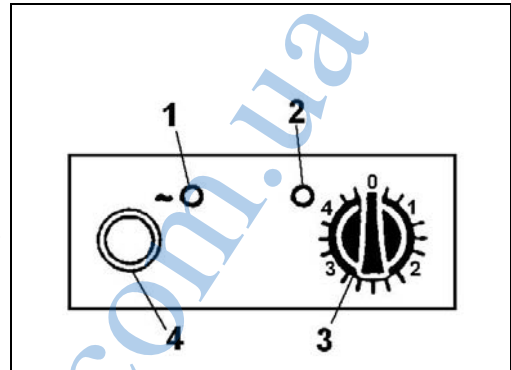

## Эксплуатация машины

Открыть прозрачную крышку, потянув рукоятку **A** до щелчка открытия.

Вставить нужный диск и загрузить обрабатываемый продукт в резервуар

Закрыть и заблокировать крышку и проверить блокировку дверки выгрузки **B**.

Включить главный выключатель на стене, должен загореться белый индикатор **C** наличия напряжения.

Включить машину, установив ручку **D** таймера требуемое время для рабочего цикла, загорится зеленый индикатор **E** рабочего режима.

Проверить вход промывочной воды: в моделях PPN\PPF\LCN\LCF10-18-PPN\PPF25 это происходит автоматически при включении машины, в моделях PPN\PPF\LCN\LCF5 следует повернуть кран **F** на машине.

По завершению заданного рабочего цикла машина автоматически остановится, и зеленый индикатор погаснет.

в моделях PPN\PPF\LCN\LCF5 следует отключить подачу воды с помощью крана **F**.

Для выгрузки обрабатываемого продукта следует открыть дверку выгрузки **B**, предварительно разместив под ней емкость для сбора, затем, нажимать в прерывистом режиме нестабильную кнопку **G** для того, чтобы позволить вращение диска вхолостую, держать при этом другой рукой дверку выгрузки, чтобы контролировать выход продукта, не соприкасаясь с ним.

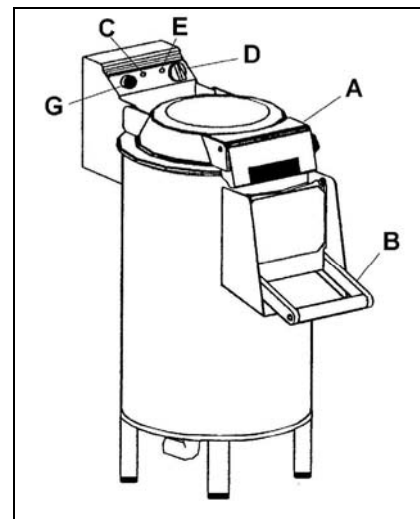
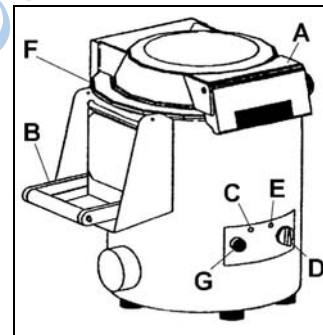

**⚠ ОПАСНОСТЬ – ВНИМАНИЕ:** Запрещается помещать руку в проем выгрузки в попытке облегчить выход продукта.

## Чистка в конце рабочего дня



- В конце рабочего дня вытащить вилку из розетки сети электропитания.
- Произвести аккуратную чистку применяя нейтральные чистящие средства.
- Почистить наружные части машины увлажненной губкой.
- Не применять металлических мочалок или абразивных чистящих средств.



### Длительное бездействие машины

В случае длительного периода бездействия машины, отключить главный выключатель на стене, произвести общую чистку машины и накрыть ее полотном для защиты от пыли.

### Дополнительные принадлежности

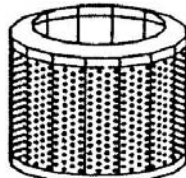
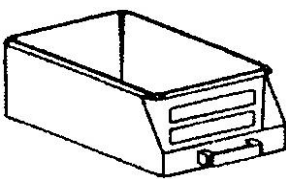
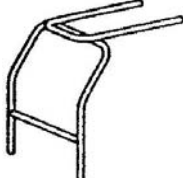
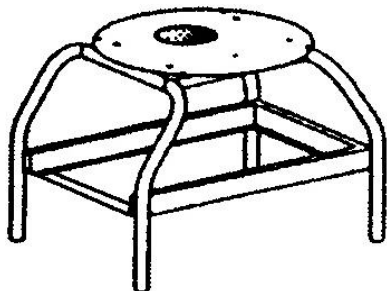
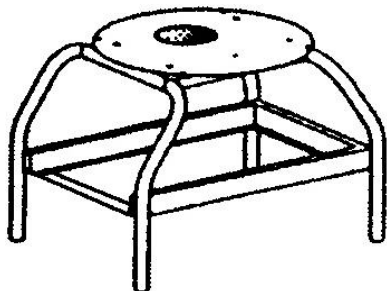
<p><b>РТА-РАВ:</b> для очистки корнеплодов абразивным диском (только мод. PPN\PPF5-10-18)</p>	
<p><b>РТВ:</b> для очистки корнеплодов абразивным диском (только мод. PPN\PPF25)</p>	
<p><b>РРС:</b> для чистки мидий и моллюсков диском со щетками (только мод. LCN\LCF5-10-18)</p>	
<p><b>CCV:</b> для мойки в центрифужном барабане листьев овощей (только мод. PPN\PPF10-18-25)</p>	
<p><b>CCF:</b> для сбора отходов (только мод. PPF\LCF5-10-18-PPF25)</p>	
<p><b>SB:</b> для поддержки ванны для выгрузки (только мод. PPF\LCF5-10-18)</p>	
<p><b>СI:</b> для модификации мод. PPN\LCN5-10-18 в мод. PPF\LCF5-10-18</p>	
<p><b>СВ:</b> для модификации мод. PPN25 в мод. PPF25</p>	

# ОБНАРУЖЕНИЕ НЕИСПРАВНОСТЕЙ, УТИЛИЗАЦИЯ

# 4

## Введение

В случае поломки или неисправной работы отключить главный выключатель на стене и обратиться в службу сервисного обслуживания вашего дилера. Не производить демонтажа внутренних частей машины.

**Производитель отклоняет любой вид ответственности за последствия несанкционированного ремонта!**

## Неисправности, причины, устранение

Неисправности	Причины	Устранение
Запуск машины не производится	Главный выключатель отключен	Установить главный выключатель на "I"
	Отсутствие напряжения в линии электропитания	Обратиться в службу сервисного обслуживания вашего дилера

## Переработка отработанного оборудования

Машина была спроектирована и изготовлена в расчете на 10.000 часов работы. По завершению службы машины необходимо руководствоваться законодательными нормами страны использования по удалению и утилизации отработанного оборудования.

Рекомендуем обратиться в соответствующие органы по защите окружающей среды или в специализированные учреждения.

[www.food-service.com.ua](http://www.food-service.com.ua)

CATALOGO PARTI DI RICAMBIO • SPARE PARTS CATALOGUE • CATALOGUE  
 PIÈCES DE RECHANGE • ERSATZTEILKATALOG • CATALOGO DE REPUESTOS •  
 CATÁLOGO DE PEÇAS SOBRESSALENTES • КАТАЛОГ ЗАПЧАСТЕ

mod.PPN/PPF/LCN/LCF5

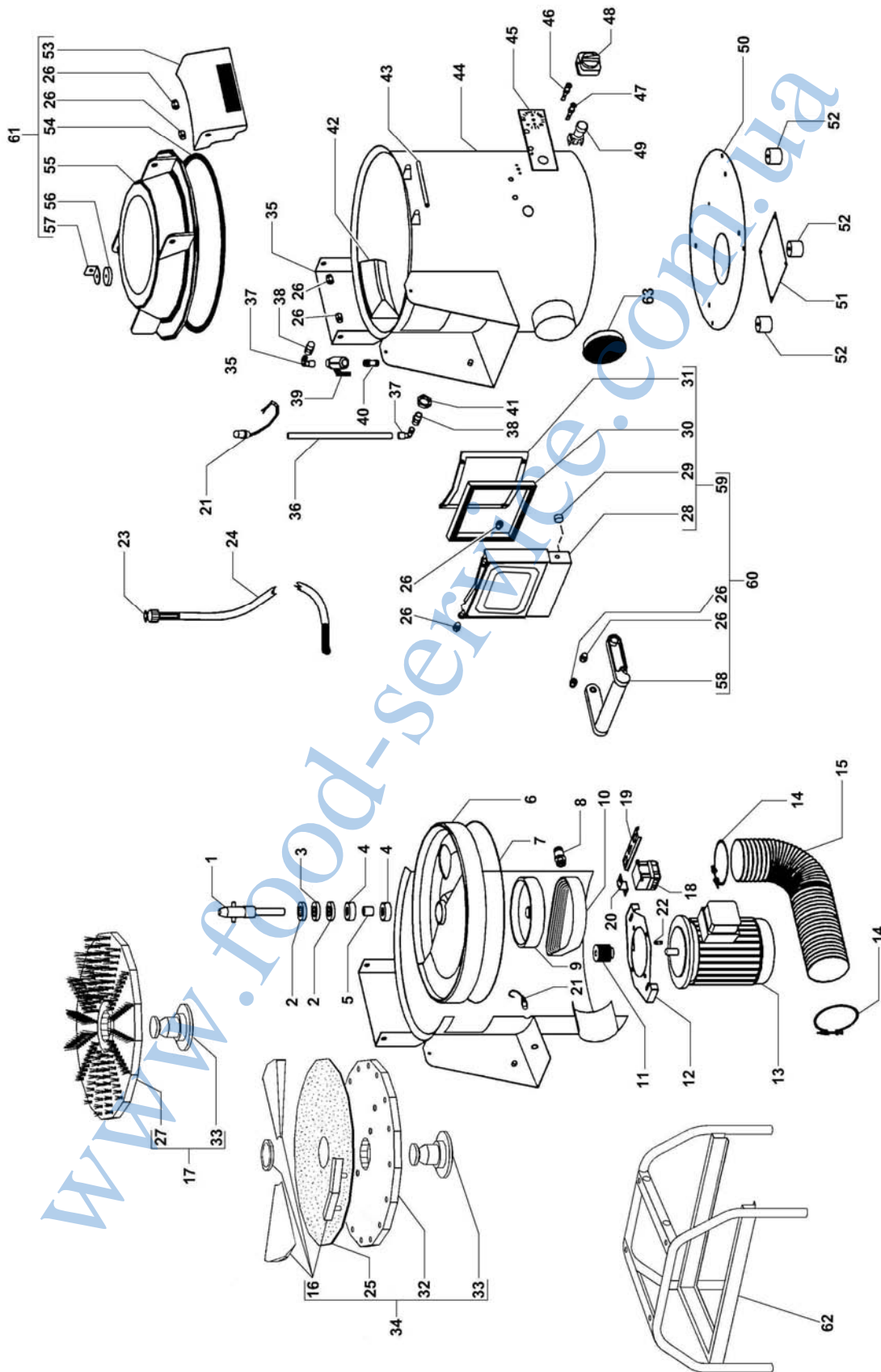

**CATALOGO PARTI DI RICAMBIO • SPARE PARTS CATALOGUE • CATALOGUE  
PIÈCES DE RECHANGE • ERSATZTEILKATALOG • CATALOGO DE REPUESTOS •  
CATÁLOGO DE PEÇAS SOBRESSALENTES • КАТАЛОГ ЗАПЧАСТЕ**

Rif No	Codice Code	Caratteristiche Characteristics	Descrizione Description
1	36G6590		Albero Shaft
2	3151300x	28x42x7	Paraolio Oil seal
3	3190830x		Rosetta Washer
4	36F0090	6302 2RS	Cuscinetto Bearing
5	36G5950		Boccola Bush
6	3600870x		Fondo Bottom
7	3151750x		Anello Ring
8	SL0893	PG13,5	Pressacavo Cable clamp
9	36G6600		Puleggia Pulley
10	36G6610	Poly V-559 j12	Cinghia Belt
11	36G6620	(PPN)	Puleggia Pulley
11	36G0030	(LCN)	Puleggia Pulley
12	35V1230		Staffa Bracket
13	SL1518	400V/3Ph/50Hz (LCN)	Motore Motor
13	32M0650	230V/1Ph/50Hz (LCN)	Motore Motor
13	SL1471	400V/3Ph/50Hz (PPN)	Motore Motor
13	SL1470	230V/1Ph/50Hz (PPN)	Motore Motor
14	3140460x	ø88÷ø96	Fascetta Clip
15	35X1150	ø90	Tubo Tube
16	SA3450	(PTA) plastic	Kit disco Disk set
17	ACPPC	Assembly	Disco cozze Mussel disk
18	32Z4840	230V/50-60Hz 3kW	Teleruttore Remote control switch
19	32D0630		Piastra Plate
20	SL2355		Staffa Bracket
21	32W3240		Microinterruttore Microswitch
22	SL0010	5x5x20	Linguetta Key
23	3151550x	ø15xø25x3	Guarnizione Gasket
24	33M0010	3/4" F-F	Tubo Tube
25	SL2494		Tela abrasiva Emery cloth
26	36D9550		Boccola Bush
27	36G6880		Disco cozze Mussel disk
28	SA3400	Assembly	Sportello Door
29	3600160x		Magnete Magnet
30	37Q7860		Guarnizione Gasket
31	36C0011		Telaio Frame
32	SL2135		Disco Disk
33	36M5250		Pomello Knob
34	ACPTA	Assembly	Disco patate Potato disk
35	SL2904		Staffa Bracket
36	35X2330		Tubo Tube
37	33Q6040	L 90° 1/4" M-F	Raccordo Nipple
38	33Q6210	1/4" M-F	Raccordo Nipple
39	SL1622	1/4" M-F	Rubinetto Cock
40	33Q5180	1/4" M ø12	Portagomma Clutch
41	3117580x	1/4" CH17	Dado Nut
42	36D6040		Saltarello Leaper
43	36G2040		Perno Pivot
44	SL2693		Carcassa Housing
44	30W3130	01/06/03 f.p.(*)	Carcassa Housing
45	37M4770		Etichetta Label
46	32W2970	230V 2W green	Lampada Lamp
47	32W3280	230V 2W white	Lampada Lamp
48	SL2348		Timer Timer
48	32Z5560	20/10/01 f.p.(*)	Timer Timer
49	SL1539	Unstable	Pulsante Push button
50	35D7790		Fondo Bottom
51	35M0850		Piastra Plate
52	36C0800		Piedino Foot
53	36M5090		Maniglia Handle
54	SL2871		Guarnizione Gasket
55	36Z6501		Coperchio Cover
56	3600310x		Magnete Magnet
57	35V6381		Staffa Bracket
58	6005400x	Assembly	Maniglia Handle
59	6000930x	Assembly	Sportello Door
60	6005390x	Assembly	Sportello Door
61	6005380x	Assembly	Coperchio Cover
62	ACCI	(PPF-LCF) Assembly	Telaio Frame
63	SL2211	(PPF-LCF)	Tappo Tap

(\*): fuori produzione / out of production

CATALOGO PARTI DI RICAMBIO • SPARE PARTS CATALOGUE • CATALOGUE  
 PIÈCES DE RECHANGE • ERSATZTEILKATALOG • CATALOGO DE REPUESTOS •  
 CATÁLOGO DE PEÇAS SOBRESSALENTES • КАТАЛОГ ЗАПЧАСТЕ

mod.PPN\PPF\LCN\LCF10-18

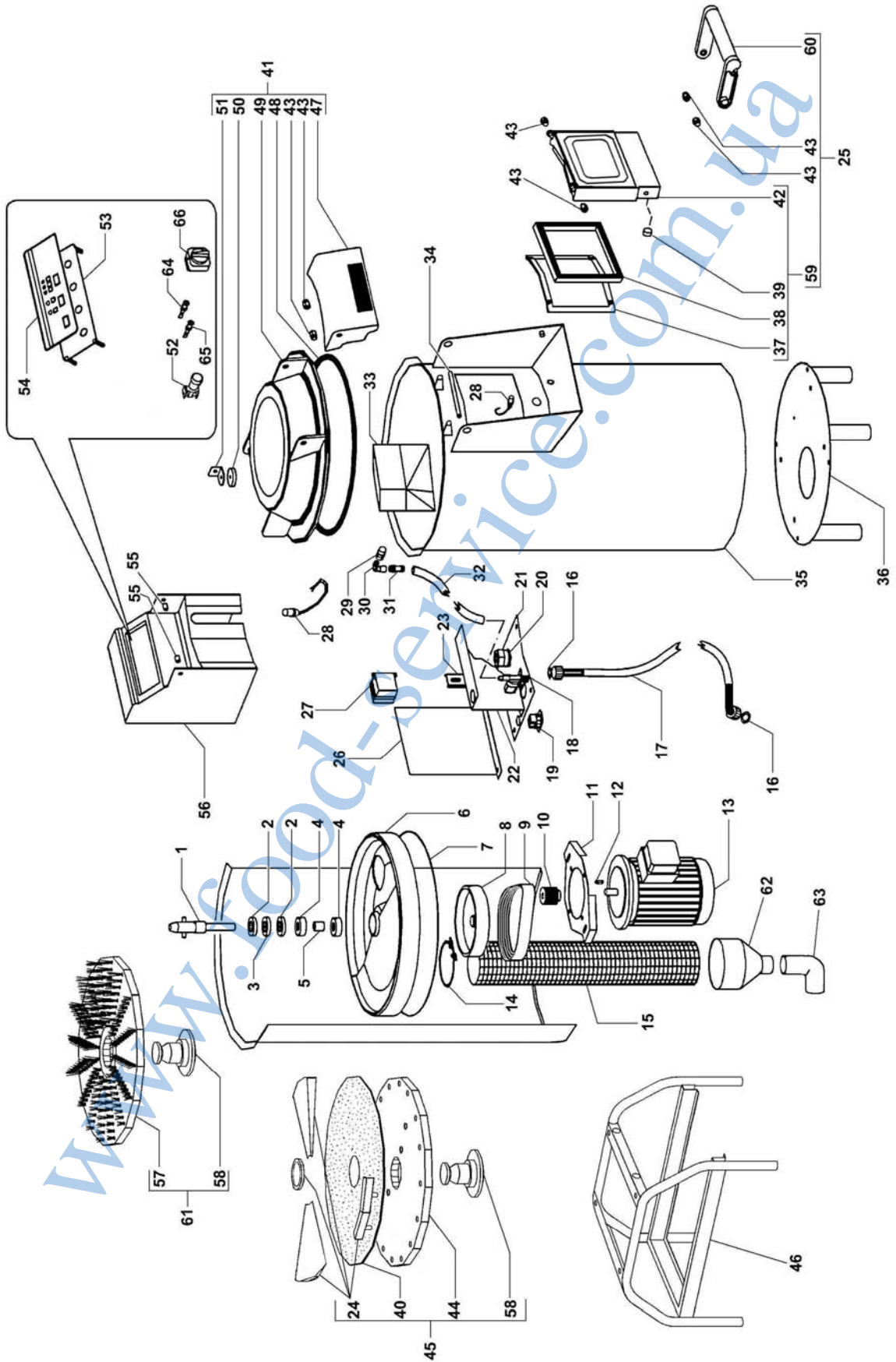

**CATALOGO PARTI DI RICAMBIO • SPARE PARTS CATALOGUE • CATALOGUE  
PIÈCES DE RECHANGE • ERSATZTEILKATALOG • CATALOGO DE REPUESTOS •  
CATÁLOGO DE PEÇAS SOBRESSALENTES • КАТАЛОГ ЗАПЧАСТЕ**

Rif No	Codice Code	Caratteristiche Characteristics	Descrizione Description
1	36G6590		Albero Shaft
2	3151300	28x42x7	Paraolio Oil seal
3	3190830		Rosetta Washer
4	36F0090	6302 2RS	Cuscinetto Bearing
5	36G5950		Boccola Bush
6	3600870		Fondo Bottom
7	3151750		Guarnizione Gasket
8	36G6600		Puleggia Pulley
9	36G6610	Poly V-559 j12	Cinghia Belt
10	36G6620	(PPN10-18)	Puleggia Pulley
10	36G0030	(LCN10-18)	Puleggia Pulley
11	35V1230		Staffa Bracket
12	SL0010	5x5x20	Linguetta Key
13	SL0040	400V/3Ph/50Hz(PPN10)	Motore Motor
13	SL0041	230V/1Ph/50Hz(PPN10)	Motore Motor
13	32M0170	400V/3Ph/50Hz(PPN18)	Motore Motor
13	32M0200	230V/1Ph/50Hz(PPN18)	Motore Motor
13	SL1521	400V/3Ph/50Hz(LCN10)	Motore Motor
13	SL1523	230V/1Ph/50Hz(LCN10)	Motore Motor
13	SL1522	400V/3Ph/50Hz(LCN18)	Motore Motor
13	SL1524	230V/1Ph/50Hz(LCN18)	Motore Motor
14	3140460	ø88÷ø96	Fascetta Clip
15	SL2721	ø90 (PPN-LCN)	Tubo Tube
15	35X1150	ø90 (PPF-LCF)	Tubo Tube
16	3151550	ø15xø25x3	Guarnizione Gasket
17	33M0010	3/4" F-F	Tubo Tube
18	33D1371	230V/50-60Hz 3/4" M	Elettrovalvola Electro-valve
19	32D0360		Pressacavo Cable clamp
20	32D1090	PG21	Pressaguaina Sheathing clamp
21	35Q8620		Piastra Plate
22	35V8601		Divisorio Dividing head
23	32D0630		Piastra Plate
24	32D1010	(PTA) plastic	Kit disco Disk set
25	6005390x	Assembly	Sportello Door
26	35M8840		Copertura Covering
27	32Z4840	230V/50-60Hz 3kW	Teleruttore Remote control switch
28	32W3240		Microinterruttore Microswitch
29	33Q6210	1/4" M-F	Raccordo Nipple
30	33Q6040	L 90° 1/4" M-F	Raccordo Nipple
31	33Q5180	1/4" M ø12	Portagomma Cluch
32	33M0960	ø12	Tubo Tube
33	36D9660		Saltarello Leaper
34	36G2040		Perno Pivot
35	30W2930	(PPN-LCN10)	Carcassa Housing
35	SL2694	(PPN-LCN18)	Carcassa Housing
36	SL2721		Fondo Bottom
37	36C0011		Telaio Frame
38	37Q7860		Guarnizione Gasket
39	3600160x		Magnete Magnet
40	SL2494		Tela abrasiva Emery cloth
41	6005380x	Assembly	Coperchio Cover
42	SA3400	Assembly	Sportello Door
43	36D9550		Boccola Bush
44	SL2135		Disco Disk
45	ACPTA	Assembly	Disco patate Potato disk
46	ACCI	(PPF-LCF) Assembly	Telaio Frame
47	36M5090		Maniglia Handle
48	SL2871		Guarnizione Gasket
49	36Z6501		Coperchio Cover
50	3600310x		Magnete Magnet
51	35V6381		Staffa Bracket
52	SL1539	Unstable	Pulsante Push button
53	30A3620		Pannello Panel
54	37M4770		Etichetta Label
55	36D7310		Boccola Bush
56	36Z0690		Scatola Box
57	36G6880		Disco cozze Mussel disk
58	36M5250		Pomello Knob
59	6000930	Assembly	Sportello Door

(\*): fuori produzione / out of production

CATALOGO PARTI DI RICAMBIO • SPARE PARTS CATALOGUE • CATALOGUE  
PIÈCES DE RECHANGE • ERSATZTEILKATALOG • CATALOGO DE REPUESTOS •  
CATÁLOGO DE PEÇAS SOBRESSALENTES • КАТАЛОГ ЗАПЧАСТЕ

mod.PPN\PPF\LCN\LCF10-18

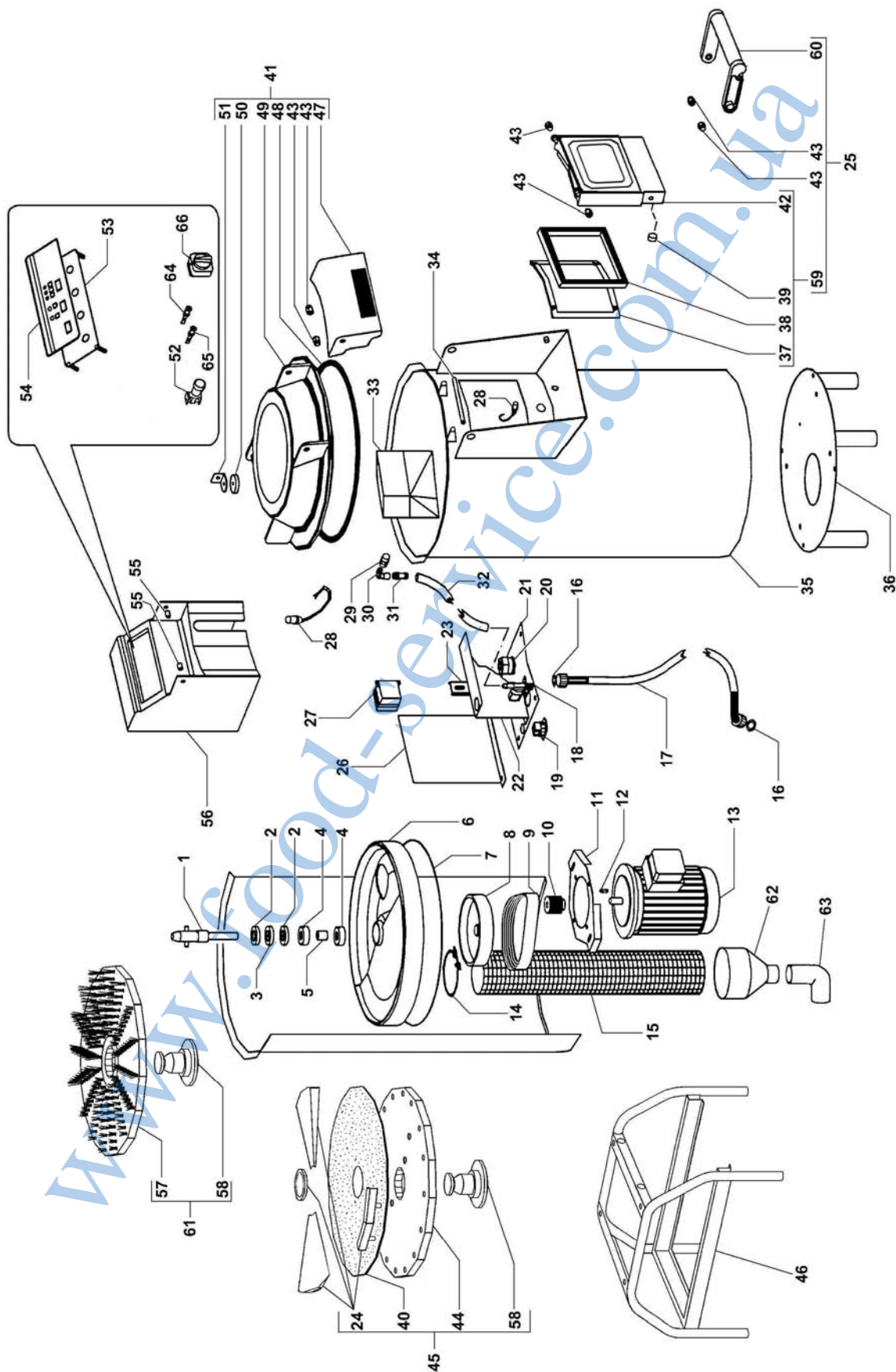



**CATALOGO PARTI DI RICAMBIO • SPARE PARTS CATALOGUE • CATALOGUE  
PIÈCES DE RECHANGE • ERSATZTEILKATALOG • CATALOGO DE REPUESTOS •  
CATÁLOGO DE PEÇAS SOBRESSALENTES • КАТАЛОГ ЗАПЧАСТЕ**

Rif No	Codice Code	Caratteristiche Characteristics	Descrizione Description
60	6005400	Assembly	Maniglia Handle
61	ACPPC	Assembly	Disco cozze Mussel disk
62	SL2720	ø100-ø50	Riduzione Reduction
63	SL2719	ø50	Gomito Bend
64	32W2970	230V 2W green	Lampada Lamp
65	32W3280	230V 2W white	Lampada Lamp
66	SL2348		Timer Timer

(\*): fuori produzione / out of production

[www.food-service.com.ua](http://www.food-service.com.ua)

CATALOGO PARTI DI RICAMBIO • SPARE PARTS CATALOGUE • CATALOGUE  
PIÈCES DE RECHANGE • ERSATZTEILKATALOG • CATALOGO DE REPUESTOS •  
CATÁLOGO DE PEÇAS SOBRESSALENTES • КАТАЛОГ ЗАПЧАСТЕ

mod.PPN-PPF25

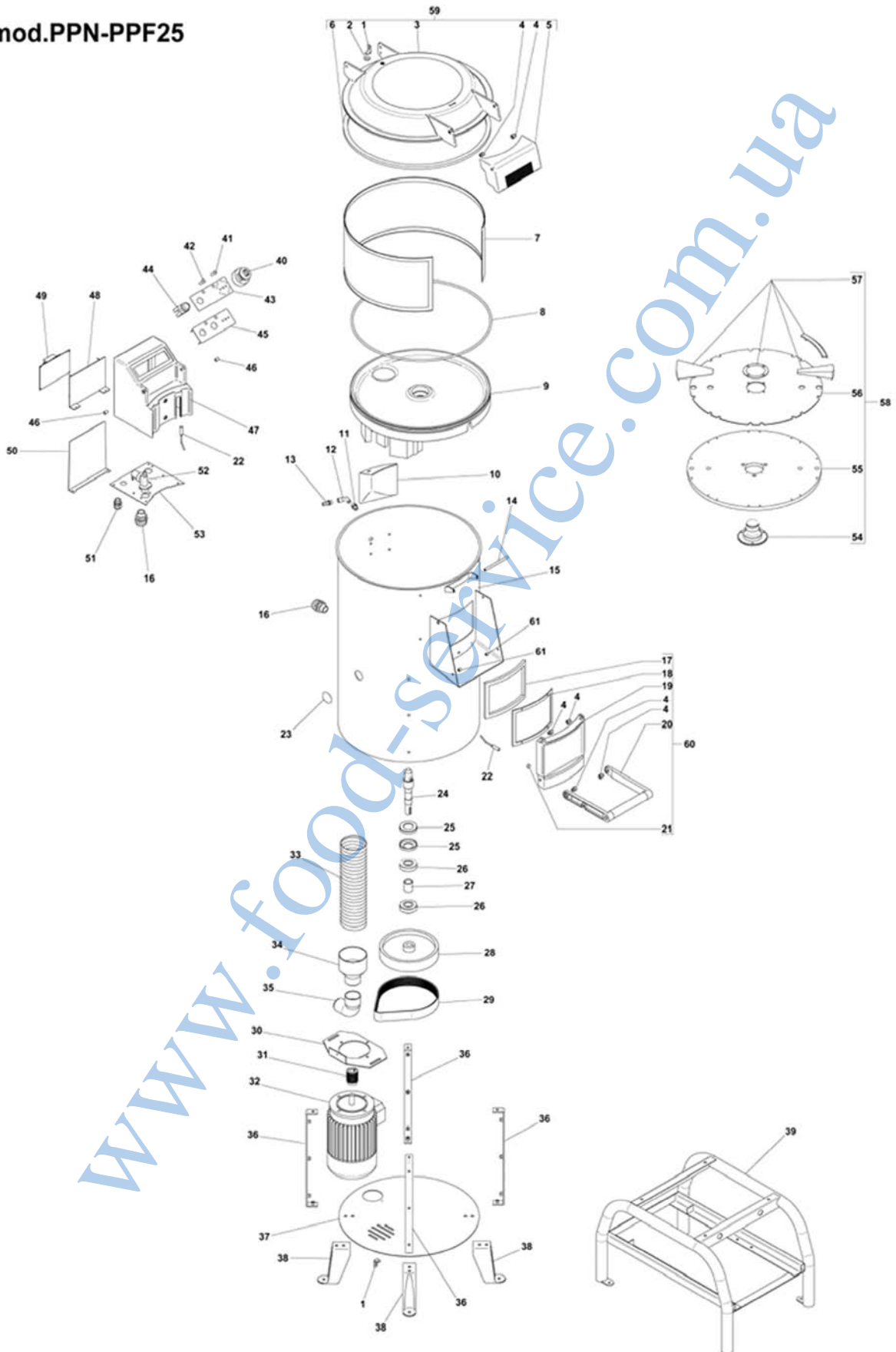

**CATALOGO PARTI DI RICAMBIO • SPARE PARTS CATALOGUE • CATALOGUE  
PIÈCES DE RECHANGE • ERSATZTEILKATALOG • CATALOGO DE REPUESTOS •  
CATÁLOGO DE PEÇAS SOBRESSALENTES • КАТАЛОГ ЗАПЧАСТЕ**

Rif No	Codice Code	Caratteristiche Characteristics	Descrizione Description
1	35V6381		Staffa Bracket
2	3600310		Magnete Magnet
3	SL3156		Coperchio Cover
4	36D9550		Boccola Bush
5	36M5090		Maniglia Handle
6	SL3317		Guarnizione Gasket
7	SA1130	Assembly	Tela abrasiva Emery cloth
8	SL3300		Guarnizione Gasket
9	SL3199		Fondo Bottom
10	36D9660		Saltarello Leaper
11	33Q6210	1/4" M-F	Raccordo Nipple
12	33Q6040	L 90° M-F	Raccordo Nipple
13	33Q5180	1/4" M ø12	Portagomma Cluch
14	36G2040		Perno Pivot
15	SL3143		Carcassa Housing
16	32D1090	PG21	Pressaguaina Sheathing clamp
17	37Q7860		Guarnizione Gasket
18	36C0011		Telaio Frame
19	SL3197		Sportello Door
20	6005400	Assembly	Maniglia Handle
21	3600160		Magnete Magnet
22	32W3240		Microinterruttore Microswitch
23	SL3231		Tappo Tap
24	SL3198		Albero Shaft
25	SL3006	35x62x10	Paraolio Oil seal
26	SL3191	6305 2RS	Cuscinetto Bearing
27	SL3217		Distanziale Spacer
28	SL3195		Puleggia Pulley
29	SL3159	Poly V-723 J16	Cinghia Belt
30	SL3181		Flangia Flange
31	SL3155		Puleggia Pulley
32	SL0089	400V/3Ph/50Hz	Motore Motor
32	SL3270	230V/1Ph/50Hz	Motore Motor
33	SL3154	ø90 (PPN)	Tubo Tube
33	35X1150	ø90 (PPF)	Tubo Tube
34	SL2720	ø100-ø50 (PPN)	Riduzione Reduction
35	SL2719	L 90° ø50 (PPN)	Gomito Bend
36	SL3192		Staffa Bracket
37	SL3157	(PPN)	Fondo Bottom
37	SL3224	(PPF)	Fondo Bottom
38	SL3223	(PPN)	Piedino Foot
39	ACCB	(PPF)	Telaio Frame
40	SL2348		Timer Timer
41	32W2970	230V 2W green	Lampada Lamp
42	32W3280	230V 2W white	Lampada Lamp
43	37M4770		Etichetta Label
44	SL1539	Unstable	Pulsante Push button
45	30A3620		Pannello Panel
46	36D7310		Boccola Bush
47	36Z0690		Scatola Box
48	SL2785		Piastra Plate
49	SL2921		Scheda elettronica Electronic card
50	35M8840		Copertura Covering
51	SL0893	PG13,5	Pressacavo Cable clamp
52	33D1371	230V/50-60Hz 3/4" M	Elettrovalvola Electro-valve
53	SL2939		Piastra Plate
54	36M5250		Pomello Knob
55	SL3149		Disco Disk
56	SL3151		Tela abrasiva Emery cloth
57	SA3650	Plastic set (PTB)	Kit disco Disk set
58	ACPTB	Assembly	Disco patate Potato disk
59	SA3660	Assembly	Coperchio Cover
60	SA3655	Assembly	Sportello Door
61	SL2349		Perno Pivot

(\*): fuori produzione / out of production

**SCHEMA ELETTRICO • ELECTRICAL WIRING DIAGRAM •  
 SCHÉMA ÉLECTRIQUE • SCHALTPLAN • ESQUEMA ELECTRICO •  
 ESQUEMA ELÉCTRICO • ЭЛЕКТРИЧЕСКАЯ СХЕМА**

**Single-phase connection mod.PPN\LCN\PPF\LCF5**

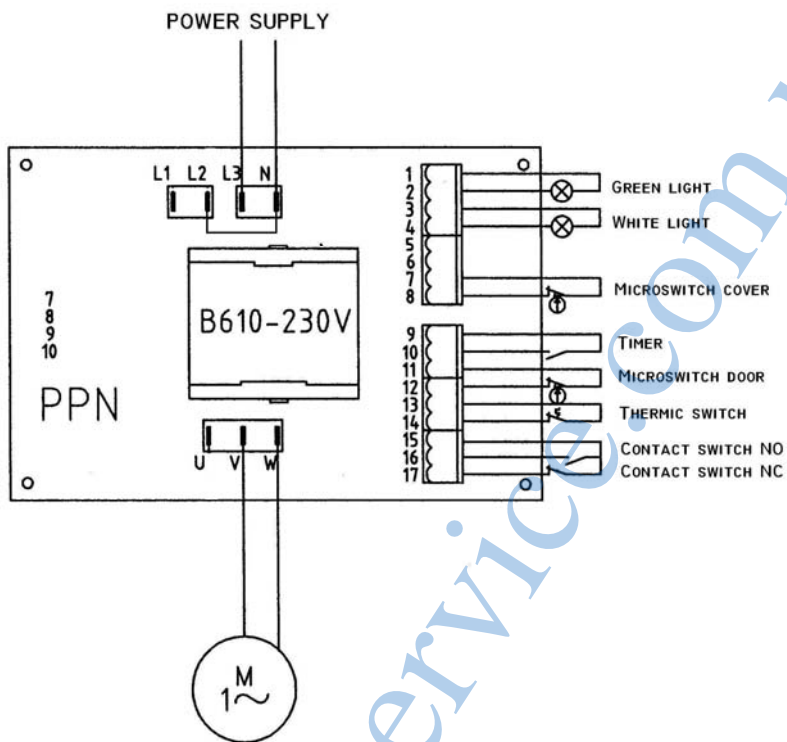

**Three-phase connection mod.PPN\LCN\PPF\LCF5**

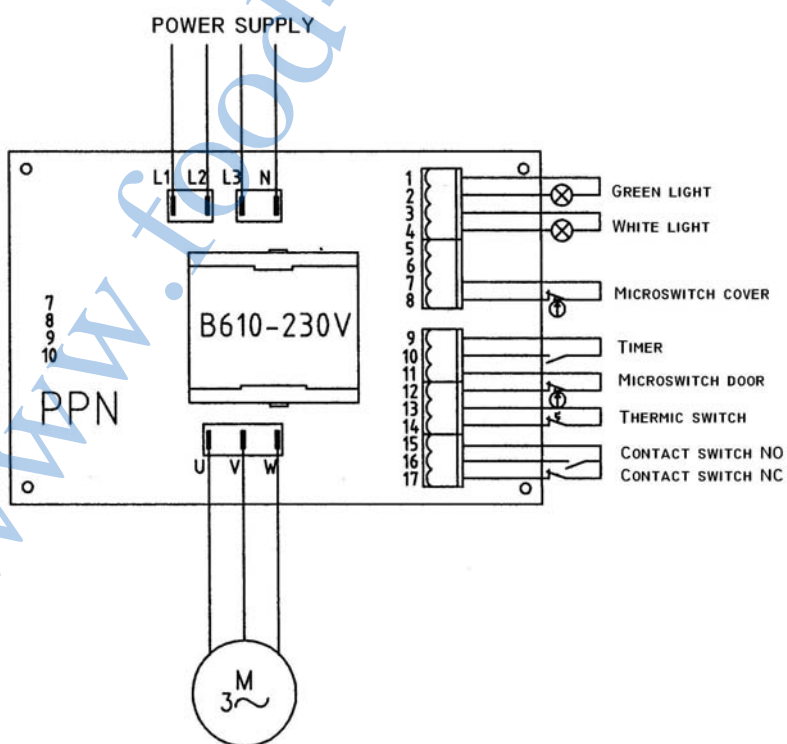

**SCHEMA ELETTRICO • ELECTRICAL WIRING DIAGRAM •  
 SCHÉMA ÉLECTRIQUE • SCHALTPLAN • ESQUEMA ELECTRICO •  
 ESQUEMA ELÉCTRICO • ЭЛЕКТРИЧЕСКАЯ СХЕМА**

**Single-phase connection mod.PPN\LCN\PPF\LCF10-18-PPN\PPF25**

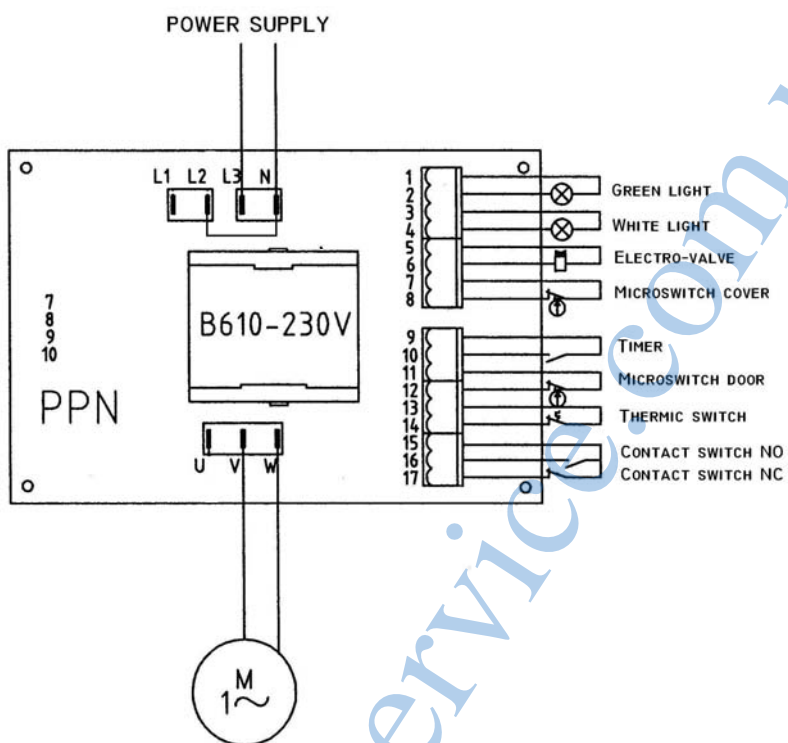

**Three-phase connection mod.PPN\LCN\PPF\LCF10-18-PPN\PPF25**

