

Руководство по эксплуатации витрины холодильные GAMMA 2

Свидетельство о приемке

ВПС _____, заводской № _____, агрегат
« _____ » _____ № _____, изготовлена
ЗАО «Озёрская промышленная компания», соответствует ТУ 5151-014-56832923-2009
и признана годной к эксплуатации.

Дата изготовления _____ 20__ г.

Упаковщик № _____

Ответственный за приемку _____
(подпись)

Свидетельство о продаже

Продажа _____
(наименование и штамп магазина)

Дата продажи _____ 20__ г.

Подпись продавца _____

М.П.

Высылается на предприятие – изготовитель

Акт пуска изделия в эксплуатацию

Настоящий акт составлен владельцем ВПС _____,

и представителем организации продавца

(место для оттиска штампа)

и удостоверяет, что ВПС _____, заводской № _____,
изготовленная ЗАО «Озёрская промышленная компания» _____ 20__ г., агрегат
« _____ » _____ № _____, пущена в эксплуатацию и принята на
обслуживание в соответствии с договором № _____ от _____ 20__ г., между
владельцем _____ изделия _____ и _____ организацией _____

АКТ составлен и подписан

Владелец изделия с правилами эксплуатации
ознакомлен

(подпись)

Представитель организации продавца

(подпись)

М.П.

" ____ " _____ 20__ г.

Торгтехника.РФ
<https://obtorg.ru>

Витрина холодильная

GAMMA 2 1200 ВПС 0,50-0,85
GAMMA 2 1500 ВПС 0,64-1,10
GAMMA 2 1800 ВПС 0,78-1,30

GAMMA 2 1200 ВПС-2-0,50-0,85
GAMMA 2 1500 ВПС-2-0,64-1,10
GAMMA 2 1800 ВПС-2-0,78-1,30

под пленку:

GAMMA 2 1200 ВПС 0,50-0,85
GAMMA 2 1500 ВПС 0,64-1,10
GAMMA 2 1800 ВПС 0,78-1,30



Схема электрических соединений витрины-прилавка под пленку



A1 - Агрегат компрессорно-конденсаторный
 A2 - Контроллер EVCO Every Control Group EVK B21
 BK - Датчик температуры охлаждаемого объема
 EK - Электронизагреватель обогрева поддона
 EL1, EL2 - Лампа люминесцентная
 (исп.1200 - 25 Вт, исп.1500, 1800 - 40 Вт)
 EL1, EL2 - Лампа люминесцентная
 (исп.1200 - 18 Вт, исп.1500, 1800 - 36 Вт)
 HL1 - Лампа сигнализации включения освещения объема экспозиции
 HL2 - Лампа сигнализации подачи питания на контроллер
 LL1, LL2 - Дроссель
 (исп.1200 - 18 Вт, исп.1500, 1800 - 36 Вт)

R1, R2 - Резистор
 S1, S2 - Стартер 4 - 22 Вт
 SA1 - Выключатель освещения объема экспозиции
 SA2 - Выключатель подачи питания на контроллер
 XP - Вилка сетевая
 XT1... XT3 - Кюпадка клеммная 250 В

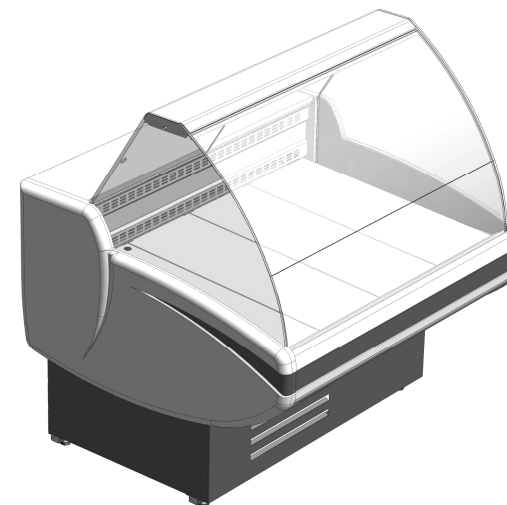
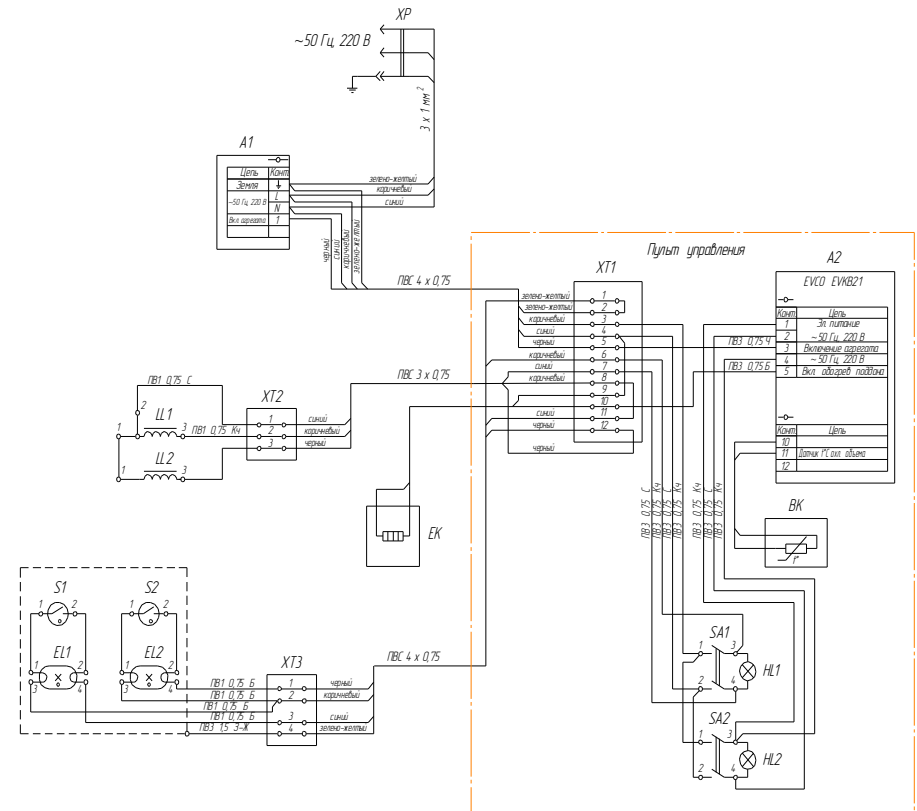
Провода марки ПВС в соответствии с ГОСТ 7399
 Провода марок ПВ1, ПВ3 в соответствии с ГОСТ 6323

Назначение изделия

Витрина ВПС со встроенным компрессором и испарителем статического типа предназначена для демонстрации, продажи и кратковременного хранения предварительно охлаждённых до температуры охлаждаемого объема пищевых продуктов.

Витрина имеет три отделения: экспозиционное, холодильное и агрегатное. Витрина не рассчитана на режим охлаждения продуктов, и обеспечивает поддержание заданной температуры предварительно охлажденного товара; высота загрузки экспозиционной камеры не должна превышать 150мм. Автоматическое управление работой холодильного агрегата осуществляется терморегулятором. Агрегат работает в циклическом режиме. Время работы и перерыва зависит от температуры окружающей среды, количества продуктов, находящихся в камере, частоты открывания дверей камеры и раздвижных шторок.

Витрина обеспечивает температуру находящихся в ней предварительно охлаждённых продуктов не ниже 0°C и не выше +7°C при температуре окружающей среды от +12°C до +25°C и относительной влажности не выше 60%.

Воздушные потоки (сквозняки) скоростью более 0.2 м/с, наличие тепловых источников, расположенных рядом с витриной (ближе 2 м), могут отрицательно сказаться на её работе.

Инструкция по эксплуатации

Витрина-прилавок является сложным электромеханическим устройством.

Соблюдение настоящей инструкции по эксплуатации - необходимое условие обеспечения долговременной, стабильной и безопасной работы изделия.

Меры безопасности

Категорически запрещается:

- включать витрину в электророзетку без заземления;
- эксплуатировать витрину с открытым щитом камеры агрегата;
- удалять снеговую шубу с испарителя механическим способом.
- мыть витрину водяной струей.

При появлении признаков нестабильной работы необходимо немедленно отключить холодильный агрегат и вызвать специалиста по техническому обслуживанию.

Схема электрических соединений витрины-прилавка с встроенным агрегатом

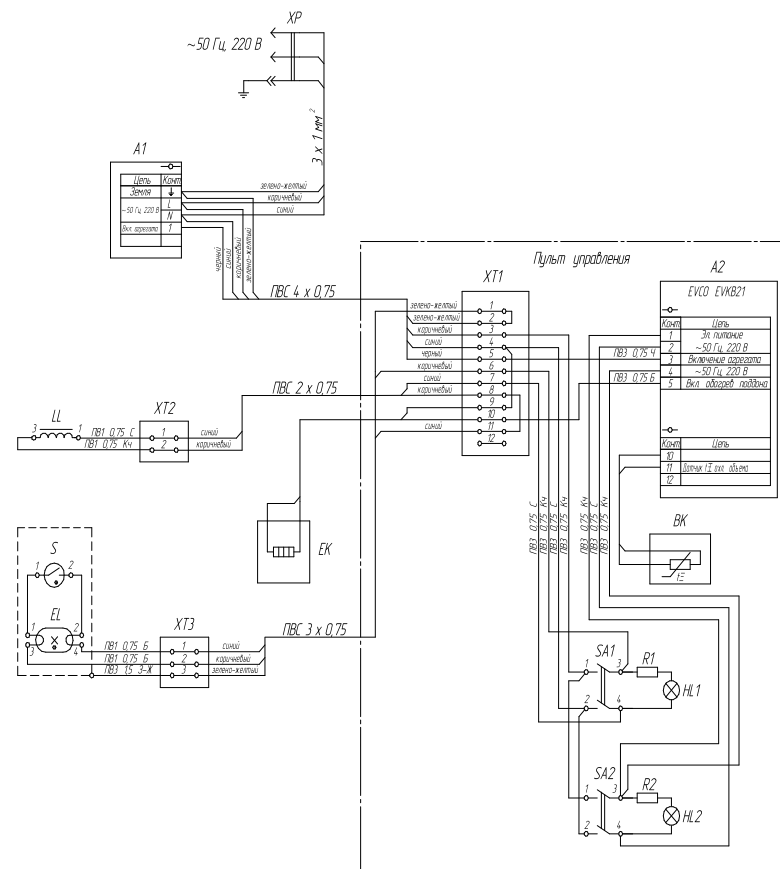

A1 - Агрегат компрессорно-конденсаторный

A2 - Контроллер EVCO Every Control Group EVKB21

BK - Датчик температуры охлаждаемого объема

EK - Электронагреватель обогрева поддона

(исп.1200 - 25 Вт, исп.1500, 1800 - 40 Вт)

EL - Лампа люминесцентная

(исп.1200 - 18 Вт, исп.1500, 1800 - 36 Вт)

HL1 - Лампа сигнализации включения освещения объема экспозиции

HL2 - Лампа сигнализации подачи питания на контроллер

LL - Дроссель

(исп.1200 - 18 Вт, исп.1500, 1800 - 36 Вт)

R1, R2 - Резистор

S - Стартер 4 - 65 Вт

SA1 - Выключатель освещения объема экспозиции

SA2 - Выключатель подачи питания на контроллер

XP - Вилка сетевая

XT1... XT3 - Кольца клеммная

Провода марки ПВС в соответствии с ГОСТ 7399

Провода марок ПВ1, ПВ3 в соответствии с ГОСТ 6323

Гарантия

Завод гарантирует исправную работу изделия в течение 12 месяцев со дня ввода в эксплуатацию, но не более 18 месяцев со дня изготовления.

В течение гарантийного срока изготовитель обязуется безвозмездно устранять выявленные дефекты и заменять вышедшие из строя детали при соблюдении условий транспортировки, эксплуатации и хранения.

Просим Вас перед использованием изделия внимательно ознакомиться с инструкцией по эксплуатации.

Гарантия не предоставляется в следующих случаях:

- длительной эксплуатации витрины в экстремальных условиях – температуре выше + 30°C и ниже +12°C и относительной влажности более 70%;
- подключения электросети без заземления и защиты линии подачи напряжения от перегрузок;
- наличия на внутренних электрических частях следов жидкости, пыли, насекомых, являющихся причиной поломки;
- наличия механических повреждений, полученных как от неосторожного обращения, так и в результате использования неоригинальных запасных частей производителя, или модификации изделия;
- наличия дефектов, возникших вследствие нарушений правил эксплуатации данного вида изделия, указанного в документации, прилагаемой к изделию;
- эксплуатации изделия, находящегося в неисправном состоянии;
- самостоятельного ремонта;
- несоответствующего ремонта или технического обслуживания;
- изделие было в починке у не сертифицированного мастера;
- если серийный номер изделия не находится на месте или был изменен.

Если у Вас возникают проблемы в работе с изделием, рекомендуем предварительно получить техническую консультацию у специалистов сервисного центра по телефону _____ или по электронной почте _____.

Любое вмешательство в конструкцию изделия в период гарантийного срока допустимо лишь для специалистов сервисного центра или сертифицированных мастеров.

На вмешательство других сервисных организаций должно быть получено письменное разрешение (авторизация) от завода - изготовителя. В противном случае — действие гарантии прекращается.

Технические характеристики витрины - прилавка под встроенную систему холодоснабжения.

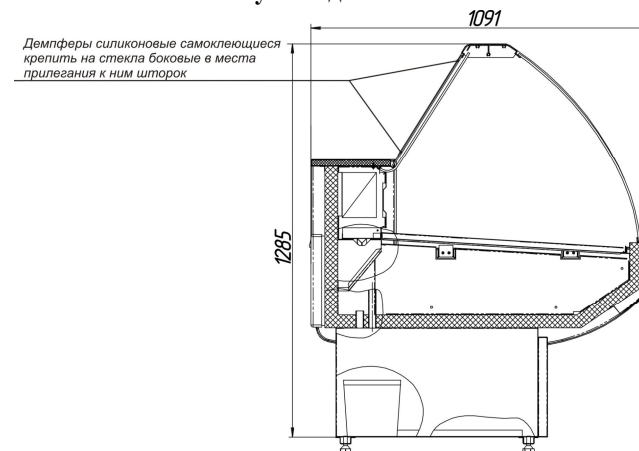

Модель	GAMMA - 2 1200 ВПС 0,50-0,85	GAMMA - 2 1500 ВПС 0,64-1,10	GAMMA - 2 1800 ВПС 0,78-1,30
Длина, мм	1218	1518	1818
Ширина, мм	1091		
Высота, мм	1317		
Выкладываемые продукты	колбасные, молочные, гастрономические изделия		
Температура полезного объема	0°C + 7°C		
Площадь экспозиции, м ²	0,85	1,10	1,30
Полезный объём, м ³	0,50	0,64	0,78
Холодопроизводительность (при t° кипения -20°C), Вт	300	360	440
Хладагент	R404a		
Устройство управления	контроллер EVCO EVK B21		
Оттаивание	автоматическое		
Освещение, Вт	18	36	36
Род тока	переменный, однофазный		
Частота, Гц	50		
Номинальное напряжение, В	220		
Номинальная мощность, Вт	281	352	424
Энергопотребление в сутки, не более	5,11	6,49	7,77
Уровень шума	Менее 65 дБ		
Габаритные размеры в упаковке, мм	1350x1200x1100	1650x1200x1100	1950x1200x1100
Вес нетто, кг	156	178	201
Вес брутто, кг	209	256	305

* Технические характеристики даны для холодильных витрин, эксплуатируемых в помещении при температуре окружающего воздуха 25°C, относительной влажности 60%.

Производитель оставляет за собой право вносить технические изменения, улучшающие работу изделия, без предварительного извещения.

Технические характеристики витрины - прилавка под выносную систему холодоснабжения.

Модель	GAMMA - 2 1200 ВПС-2-0,50-0,85	GAMMA - 2 1500 ВПС-2-0,64-1,10	GAMMA - 2 1800 ВПС-2-0,78-1,30
Длина, мм	1200	1500	1800
Ширина, мм	1091		
Высота, мм	1317		
Выкладываемые продукты	колбасные, молочные, гастрономические изделия		
Температура полезного объема	0°C + 7°C		
Площадь экспозиции, м ²	0,85	1,10	1,30
Полезный объём, м ³	0,50	0,64	0,78
Холодопроизводительность (при t ⁰ кипения -20°C), Вт	300	360	440
Хладагент	R404a		
Устройство управления	контроллер EVCO EVK B21		
Оттаивание	автоматическое		
Освещение, Вт	18	36	36
Род тока	переменный, однофазный		
Частота, Гц	50		
Номинальное напряжение, В	220		
Номинальная мощность, Вт	46	79	79
Энергопотребление в сутки, не более	0,55	1	1
Уровень шума	Менее 65 дБ		
Габаритные размеры в упаковке, мм	1350x1200x1100	1650x1200x1100	1950x1200x1100
Вес нетто, кг	135	157	180
Вес брутто, кг	188	235	284

Хранение

Перед отправкой на хранение витрина должна быть очищена, промыта и просушена.
 Во время хранения витрина должна быть обесточена, укрыта от пыли и прямых солнечных лучей.
 Температура в помещении, где хранится витрина, не должна быть ниже - 35⁰С и выше + 40⁰С, относительная влажность – не более 70%. Недопустима вибрация пола или стеллажа, на котором хранится витрина.

Точки подключения коммуникаций к витринам

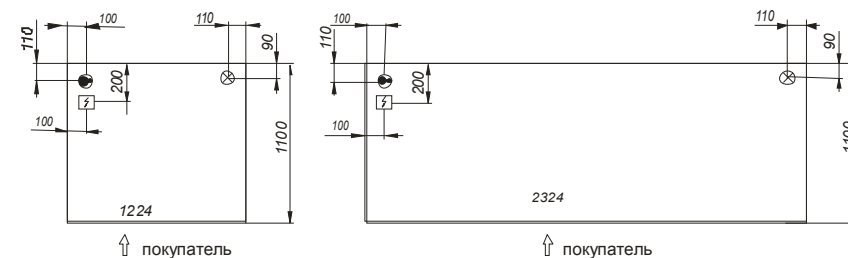

Технические характеристики витрины - прилавка под пленку.

Модель	GAMMA - 2 1200 ВПС 0,50-0,85	GAMMA - 2 1500 ВПС 0,64-1,10	GAMMA - 2 1800 ВПС 0,78-1,30
Длина, мм	1200	1500	1800
Ширина, мм	1091		
Высота, мм	1317		
Выкладываемые продукты	Колбасные, молочные, гастрономические изделия		
Температура полезного объема	0°C + 7°C		
Площадь экспозиции, м ²	0,85	1,10	1,30
Полезный объём, м ³	0,50	0,64	0,78
Внутренний объём, дм ³	270	340	420
Холодопроизводительность (при t ⁰ кипения -20°C), Вт	300	360	440
Хладагент	R404a		
Устройство управления	контроллер EVCO EVK B21		
Оттаивание	автоматическое		
Освещение, Вт	36	72	72
Род тока	переменный, однофазный		
Частота, Гц	50		
Номинальное напряжение, В	220		
Номинальная мощность, Вт	299	388	460
Энергопотребление в сутки, не более	5,54	7,35	8,63
Уровень шума	Менее 65 дБ		
Габаритные размеры в упаковке, мм	1350x1200x1100	1650x1200x1100	1950x1200x1100
Вес нетто, кг	156	178	201
Вес брутто, кг	209	256	305

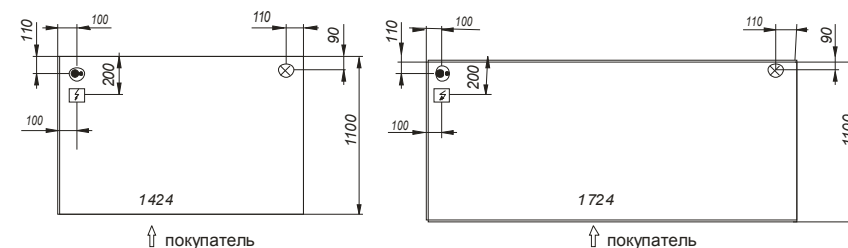

● - Вход/выход испарителя (d вх=12 мм, d вых=12 мм)

⌚ - подвод Э/Э 220 V 50Hz

⊗ - Слив воды φ 25 мм

3. К регламентированному техническому обслуживанию и текущему ремонту изделий допускаются лица, имеющие документ, удостоверяющий право производить ремонт – специалистами по монтажу и ремонту торгово – технологического оборудования.
4. Сведения по техническому обслуживанию должны заноситься в учётный документ.
5. Регламентированное техническое обслуживание и текущий ремонт осуществляется по следующей структуре ремонтного цикла:

5 «ТО» - «ТР»...- 5 «ТО»

где ТО – техническое обслуживание

ТР – текущий ремонт

ТО проводится один раз в месяц

ТР проводится один раз в шесть месяцев.

6. Перечень профилактических работ, необходимых при обслуживании холодильного оборудования:

- осмотр технического состояния оборудования;
- осмотр агрегата узлов автоматики на предмет отсутствия внешних повреждений и надёжности креплений;
- чистка дренажной системы слива талой воды;
- очистка узлов х/а от загрязнений и конденсатора от пыли;
- очистка электрооборудования;
- проверка герметичности холодильной системы;
- технический осмотр электрооборудования, проверка затяжки контактов электроприборов и надёжности подключения заземляющих проводников к болту заземления;
- проверка и настройка регулирующей аппаратуры;
- проверка и регулировка параметров работы холодильной витрины в соответствии с паспортными техническими характеристиками.

7. Перечень работ, необходимых при текущем ремонте холодильного оборудования:

- проведение работ, предусмотренных техническим обслуживанием;
- проверка надёжности электроконтактных соединений;
- проверка сопротивления между зажимами заземления и металлическими частями оборудования, которые в результате нарушения изоляции могут оказаться под напряжением.

По результатам дефектации:

- устранение утечки фреона и дозаправка его в систему;
- замена приборов автоматики и холодильной арматуры.

Транспортировка

Упакованное изделие допускается перевозить всеми видами транспорта, за исключением воздушного, в соответствии с правилами перевозки грузов, действующими на данном виде транспорта.

Распаковка

Снятие упаковки выполнять с особым вниманием и осторожностью, т.к. в упаковке находятся детали и принадлежности, необходимые для комплектования самой витрины. В процессе распаковки витрина должна оставаться в горизонтальном положении, максимальный угол наклона не должен превышать 15°. Витрина установлена на поддоне. Для ее снятия крепежные болты вывинтить.

При распаковке необходимо тщательно осмотреть витрину и удостовериться в том, что она не была повреждена во время транспортировки. В случае обнаружения механических повреждений, надлежит вызвать представителя службы сервиса и при необходимости составить соответствующий акт.

Перед сборкой рекомендуется выполнить аккуратную чистку всей витрины и ее деталей, пользуясь нейтральными средствами; просушить, если после чистки осталась влага.

Установка и подключение

Перед установкой витрины на место эксплуатации должны быть проведены работы по сборке изделия (см. Инструкцию по сборке). Витрина должна быть устойчиво размещена на ровном полу.

Запрещено устанавливать витрину в местах:

- непосредственной близости от источников тепла (возле батарей отопления, под прямыми лучами солнца и т.п.);
- сквозняков или на пути воздушных вентиляционных потоков, в том числе и от кондиционеров;
- имеющих затрудненные условия воздухопритока к конденсатору агрегата.

Несоблюдение вышеуказанных правил ухудшает эксплуатационные характеристики витрины, повышает расход электроэнергии, снижает срок службы компрессора.

Витрина должна подключаться к розетке с заземлением. Необходимо удостовериться, что напряжение в сети соответствует напряжению, указанному в паспорте ~ 220В, 50 Гц. Запрещается подсоединять любые другие приборы к указанной электророзетке. На линии подачи напряжения использовать провода сечением не менее 1.5 мм²; линия должна иметь надёжную защиту от токовых перегрузок.



Изменения в электросхеме не допускаются, и влекут за собой прекращение гарантийных обязательств.



Пуск в эксплуатацию

Снять напряжение с электророзетки. Вставить штепсельную вилку в электророзетку и подать напряжение на розетку. Включить витрину нажатием выключателя (поз. 2, рис.1), при этом загорится подсветка клавиши выключателя и последующим нажатием кнопки  с удержанием её в течение 4 сек. Примерно через час работы можно загружать витрину предварительно охлажденными продуктами.

Регулировка

Витрина снабжена пультом управления, в состав которого входит контроллер (поз.3, рис.1). Включение/выключение контроллера производится при нажатой клавише выключателя (поз.2, рис.1) в положении «I» путём нажатия кнопки  с удержанием её в течение 4 сек. Включение контроллера означает переход из состояния «ожидания» в состояние «включён», выключение контроллера означает переход из состояния «включён» в состояние «ожидания». Предварительная установка параметров прибора произведена на заводе - изготовителе.

При необходимости изменения значения температуры нажать кнопку . При этом на табло начнёт мигать значок .

Кнопками  и  в течение 15 сек. установить нужный параметр. Чтобы запомнить новое введенное значение параметра температуры, необходимо нажать  еще раз.

Пульт управления с контроллером EVCO EVK B21





Рис. 1

1. Выключатель освещения;
2. Выключатель подачи питания на контроллер;
3. Контроллер EVCO EVK B21;
4. Кнопка выбора;
5. Кнопка включения оттайки вручную. В программном модуле кнопка перехода.

Оттаивание испарителя

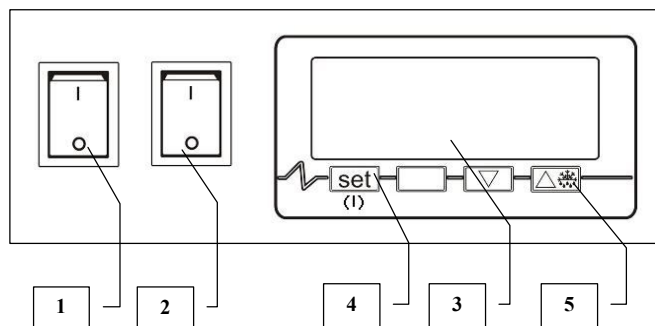
Контроллер витрины обеспечивает автоматическую оттайку согласно заводской установке путём отключения агрегата, при этом во время оттайки загорается символ оттаивания «». Возможна принудительная оттайка, для этого следует нажать кнопку оттайки (поз.5, рис.1). После окончания оттайки агрегат включается автоматически.

Правила загрузки

При загрузке витрины необходимо соблюдать следующие правила:

- Разложить продукты в экспозиционной камере, не превышая при этом уровень максимальной загрузки в 150 мм. В случае превышения уровня циркуляция холодного воздуха будет недостаточной, что приведет к повышению температуры продуктов и ускоренному образованию инея на испарителе;
- продукты должны быть расположены равномерно, не оставляя пустых мест, что обеспечивает лучшее качество работы холодильника;
- продавать в первую очередь выложенные для демонстрации продукты, используя скрытую камеру витрины для эффективного оборота товара.

Освещение

Внутреннее освещение витрины обеспечивается специальной флуоресцентной лампой, отличающейся низким выделением тепла, экономным потреблением электроэнергии и повышенной яркостью. Выключатель света находится на пульте управления.

Слив воды

Талая вода, стекающая с испарителя во время оттайки, собирается в специальной емкости, расположенной в агрегатном отсеке (слева от агрегата). Необходимо периодически проверять уровень заполнения ёмкости, и при необходимости выливать воду.

Чистка

Промывку и чистку витрины необходимо выполнять не реже одного раза в 2 – 3 недели. Для этого необходимо:

- вынуть все продукты из витрины, отключить витрину;
- отключить подачу напряжения на розетку, вынуть вилку из розетки;
- подождать, пока температура внутри витрины не сравняется с комнатной;
- аккуратно очистить все поверхности витрины, на которых выкладывались продукты, стекла и внутреннюю часть камеры, не прибегая при этом к применению растворителей и средств, обладающих абразивным действием;
- прочистить конденсатор агрегата волосистой щеткой или пылесосом, в летнее время данную операцию рекомендуется проводить 1 раз в 2 недели;
- после высыхания витрины, вставить вилку в розетку подать напряжение на розетку, включить агрегат.
- при понижении температуры охлаждаемого объема ниже + 7⁰C загрузить витрину предварительно охлажденными продуктами, соблюдая правила загрузки.

Техническое обслуживание

1. Техническое обслуживание включает техническое обслуживание при использовании, регламентированное техническое обслуживание и текущий ремонт оборудования.
2. Техническое обслуживание при использовании включает проведение работ указанных в разделе «Чистка изделия».