

ТЕРМОПРИНТЕР ПЕЧАТИ ЧЕКОВ

POSCENTER SP9

ИНСТРУКЦИЯ

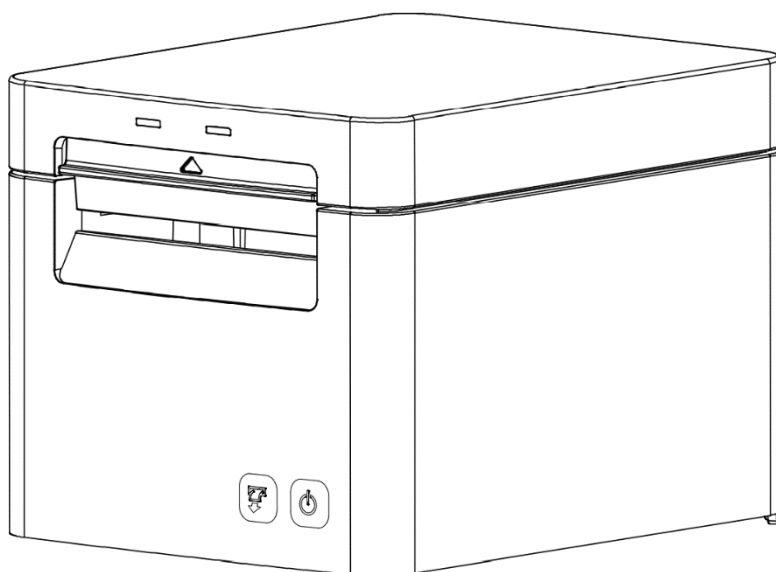

КОМПЛЕКТАЦИЯ



ПРИНТЕР

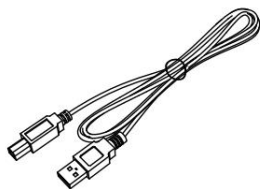

USB КАБЕЛЬ

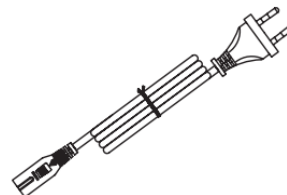

СИЛОВОЙ КАБЕЛЬ

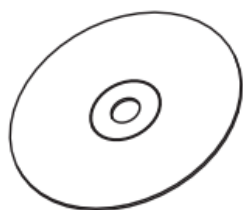

CD



РУКОВОДСТВО

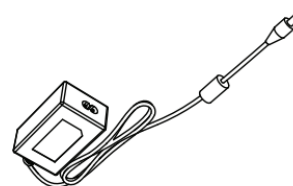

АДАПТЕР



РОЛИК БУМАГИ

ЗАМЕТКИ

- (1) КОЛИЧЕСТВО КОМПЛЕКТУЮЩИХ ЗАВИСИТ ОТ ЗАКАЗА
- (2) ТИП СИЛОВОГО КАБЕЛЯ ЗАВИСИТ ОТ СТРАНЫ ЗАКАЗЧИКА

ВНЕШНИЙ ВИД И КОМПЛЕКТУЮЩИЕ

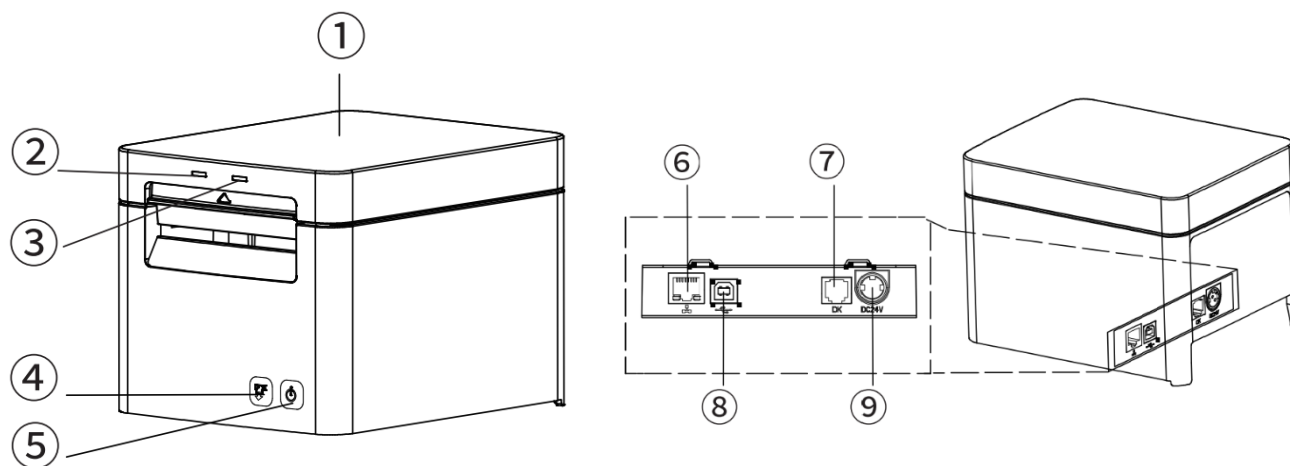

- (1) КОРПУС ПРИНТЕРА
- (2) LED ИНДИКАТОР ОШИБКИ
- (3) LED ИНДИКАТОР СЕТИ
- (4) КНОПКА ПРОКРУТКИ БУМАГИ
- (5) КНОПКА ПИТАНИЯ
- (6) ИНТЕРФЕЙС ПОДКЛЮЧЕНИЯ ETHERNET
- (7) ИНТЕРФЕЙС ПОДКЛЮЧЕНИЯ ДЕНЕЖНОГО ЯЩИКА
- (8) ИНТЕРФЕЙС ПОДКЛЮЧЕНИЯ USB
- (9) РАЗЪЕМ ПОДКЛЮЧЕНИЯ ПИТАНИЯ

ЗАГРУЗКА БУМАГИ

(1) ОТКРОЙТЕ КРЫШКУ ПРИНТЕРА

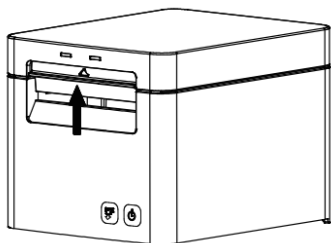

(2) Если ширина бумаги составляет 82,5 мм, выньте направляющие для бумаги с обеих сторон; если ширина бумаги составляет 57,5 мм или 79,5 мм, вставьте направляющие для бумаги в правильные гнезда для направляющих бумаги (в центральном положении), как показано ниже.

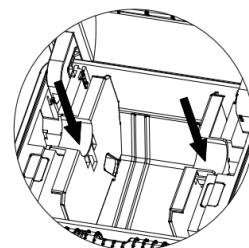
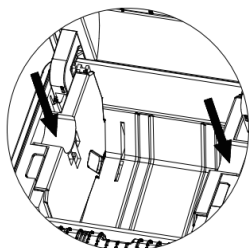
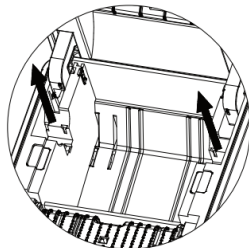
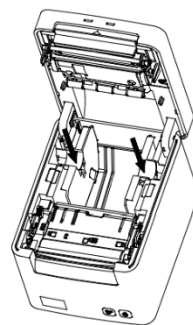
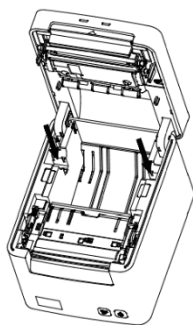
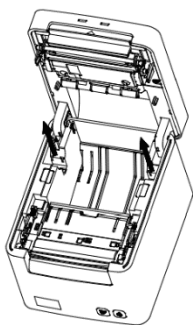

ШИРИНА БУМАГИ: 82,5 мм

79,5 мм

57,5 мм

(3) Загрузите рулон бумаги в правильном направлении, как показано ниже. Протяните немного бумаги и закройте крышку принтера.

(4) Оторвите лишнюю бумагу в направлении, как показано ниже.

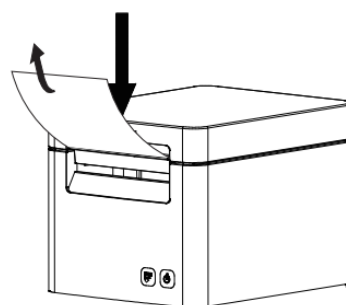
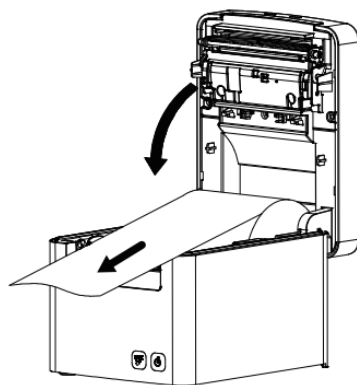
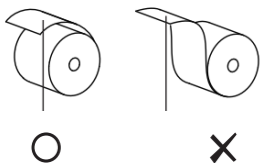

ПОДКЛЮЧЕНИЕ ПИТАНИЯ

- (1) ПОДКЛЮЧИТЕ КАБЕЛЬ АДАПТЕРА К ПРИНТЕРУ
- (2) ПОДКЛЮЧИТЕ СИЛОВОЙ КАБЕЛЬ В СЕТЬ
- (3) ВКЛЮЧИТЕ ПРИНТЕР

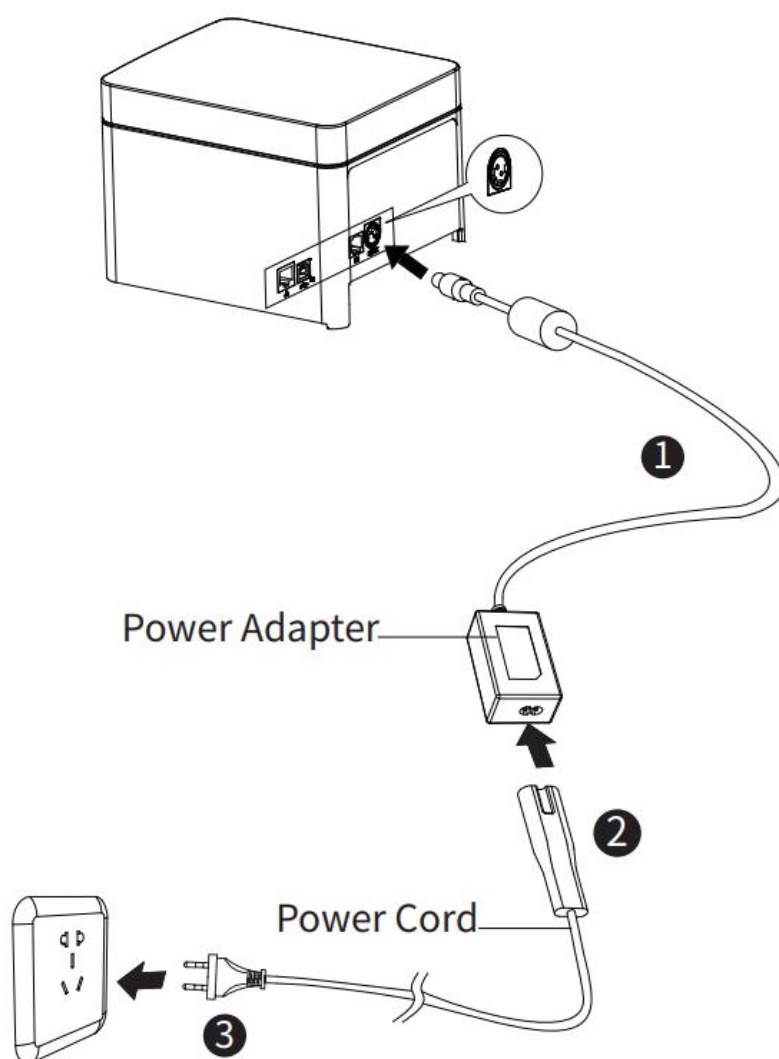

ИНТЕРФЕЙСЫ ПОДКЛЮЧЕНИЯ

1

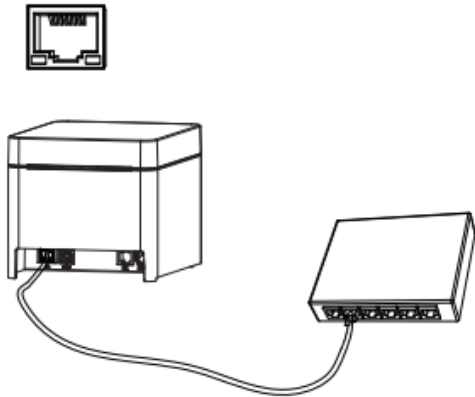

2

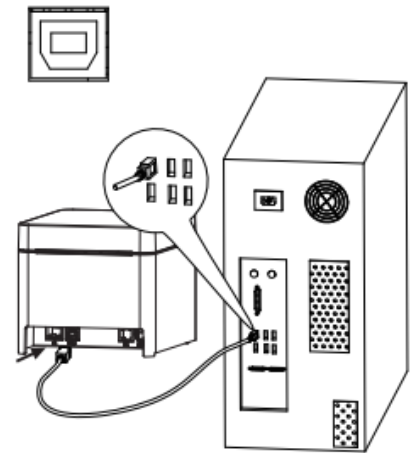

3

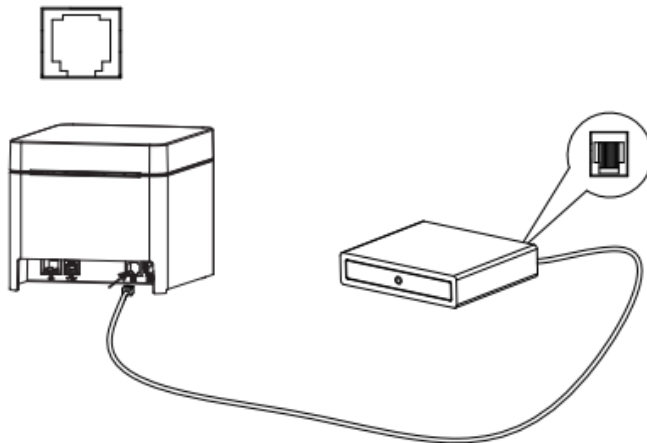

УСТАНОВКА ДРАЙВЕРА ПОД WINDOWS

1. Дважды щелкните Драйвер Windows и выберите язык.
2. Выберите "Я принимаю соглашение" и нажмите "Далее" -> "Далее".
3. Выберите тип и порт сопряжения (USBxxx - для порта USB, COMx - для последовательный порт, LPTx - параллельный порт).
Выберите модель принтера (например, SP900),
и нажмите "Далее".
4. Нажмите "Готово". Драйвер POS-принтера успешно установлен.
5. После установки значок будет найден в "Пуск" → "Устройства и принтеры".

НАСТРОЙКА ДРАЙВЕРА В WINDOWS

НАСТРОЙКА ПЕЧАТИ

1. Щелкните правой кнопкой мыши значок "SP900" и выберите "Предпочтения печати".
2. В соответствии с различными потребностями, выберите "Paper\Offset\Rotate\Effect\Copies" в "Page".

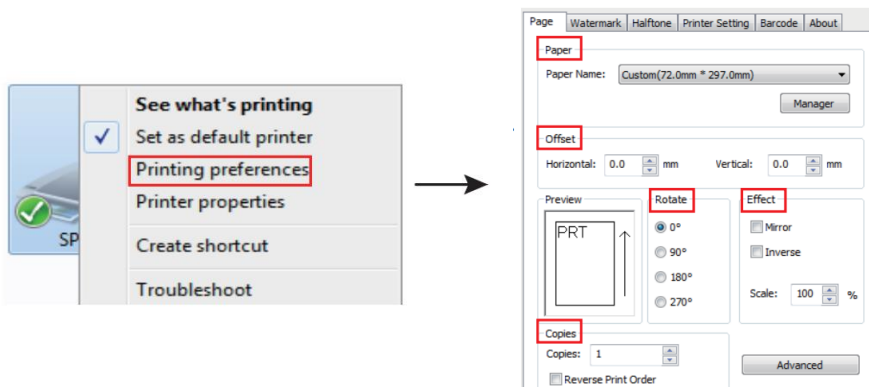

3. Нажмите "MANAGER", чтобы добавить или удалить бумагу.

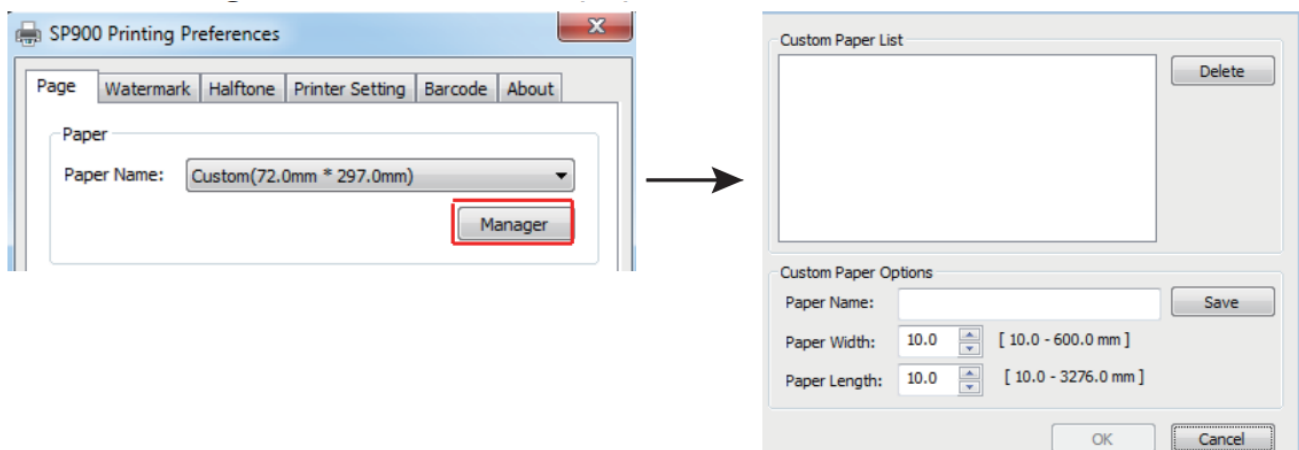

4. Нажмите "ADVANCED", чтобы установить "Save Paper/Cut Paper/Feed Paper/Cash Drawer/Custom Command/Logo/Buzzer/Compression/Code Page/Error Reprint".

1) Экономить бумагу

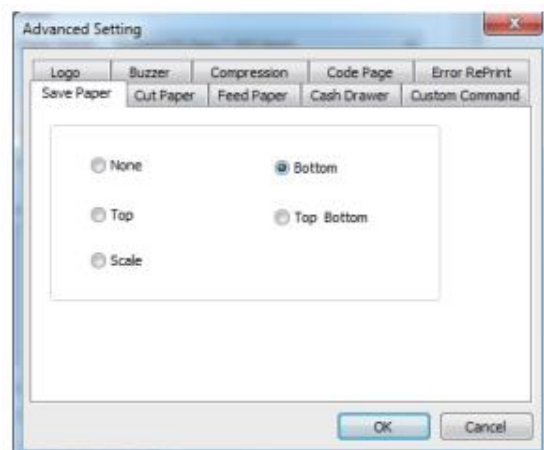

2) Отрезка бумаги

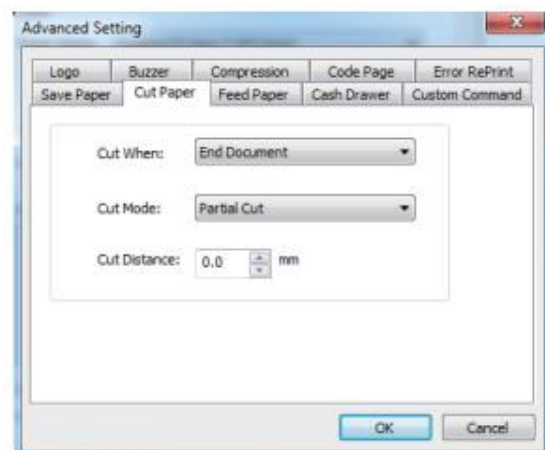

3) Протянуть бумагу

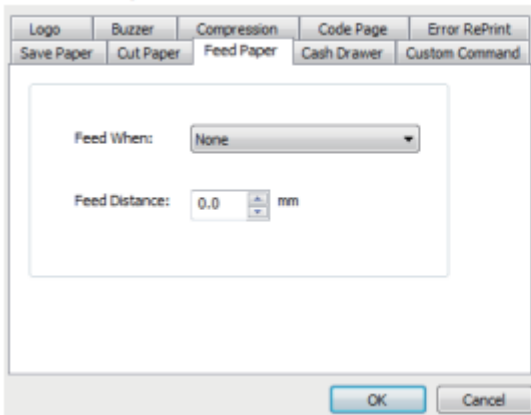

4) денежный ящик

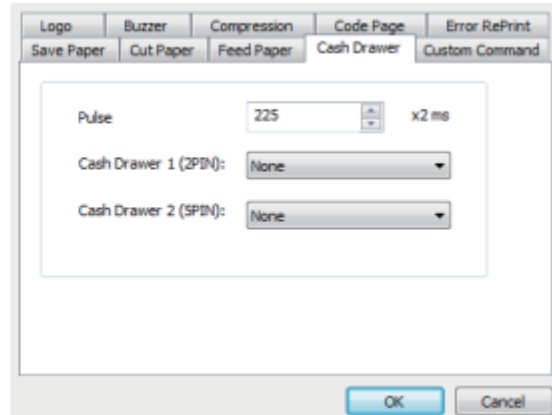

5) Команды

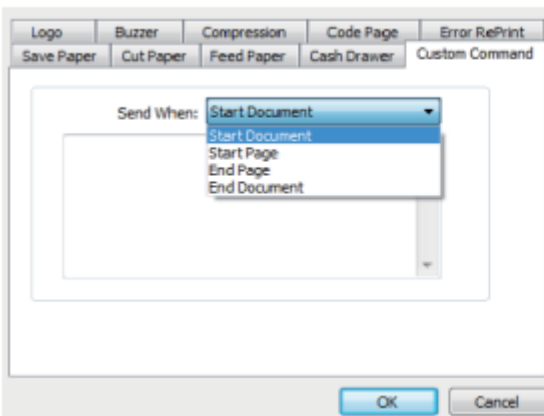

6) лого

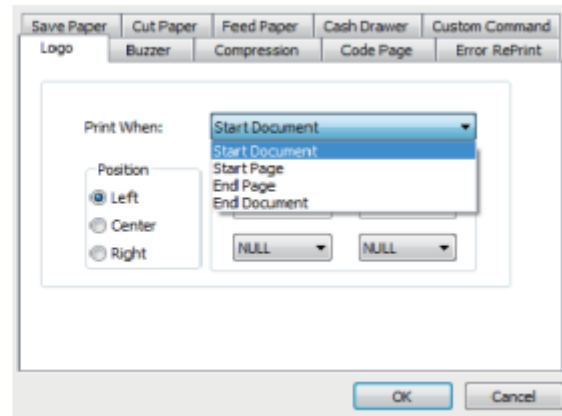

7) Сигнал

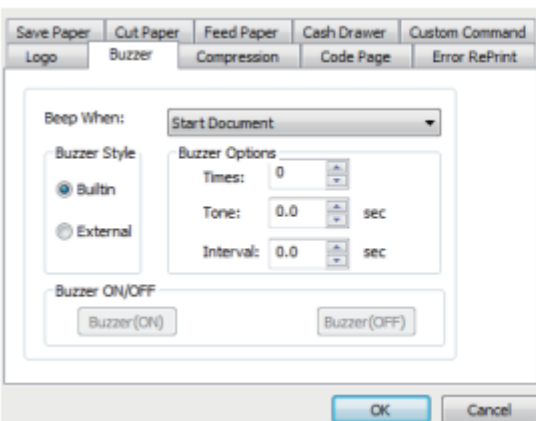

8) Сжатие

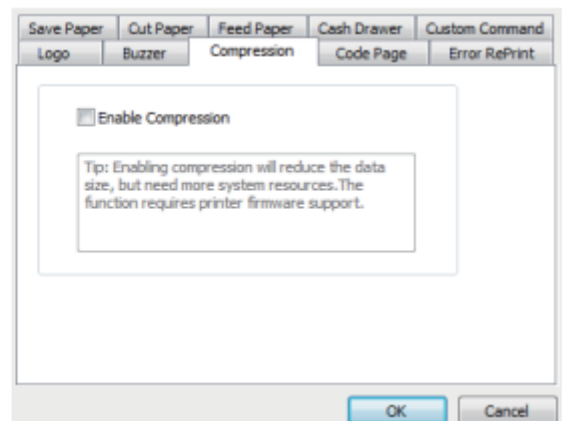

8) Кодировка страницы

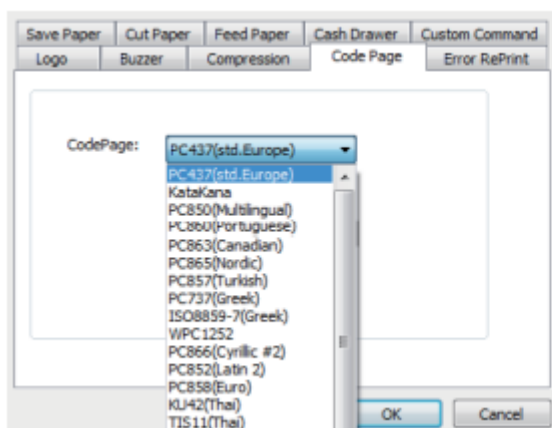

9) Ошибка печати

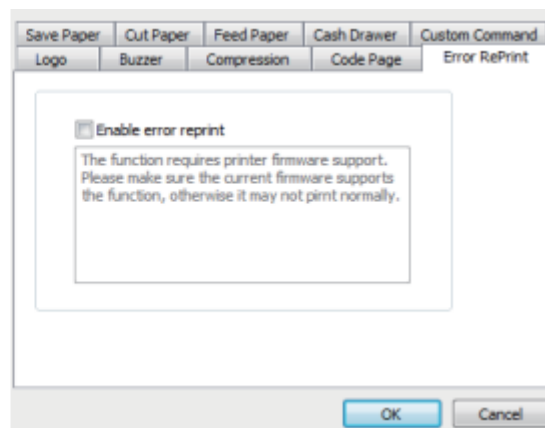

ПОИСК И УСТРАНЕНИЕ НЕИСПРАВНОСТЕЙ

Ваш принтер надежен и гарантированно защищен, однако, иногда могут возникать проблемы. В этой части содержится информация о некоторых распространенных проблемах, с которыми вы можете столкнуться, и о том, как их решить.

Если у вас возникли проблемы, которые вы не можете решить, обратитесь к своему дилеру за помощью.

(1) Принтер не работает.

Описание проблемы	Возможная причина проблемы	Решение
LED индикатор не горит и принтер не работает	Принтер не подключен к питанию	Подключите к БП
	Принтер не включен	Включите
	Сломана печатная плата	Обратитесь к партнеру

(2) LED индикатор и звуковой сигнал

LED индикатор		Звуковой сигнал	Возможная причина проблемы	Решение
Питание	Ошибка			
on	on	Звучит	Открыта крышка принтера	Закройте крышку принтера
on	Мигает через 1сек	Звучит	Конец бумаги	Замените рулон бумаги
on	Мигает через 0.12сек	Звучит	Ошибка отрезчика	Перезапустите принтер
Мигает через 1сек	off	Тихо	Перегрев термоголовки	Крышка принтера откроется автоматически
on	Мигает через 2сек	Тихо	Заканчивается бумага	Замените рулон бумаги, принтер работает нормально
off	Мигает через 2сек	Тихо	Слабое напряжение	Проверьте напряжение сети

(3) Проблемы в ходе печати

Описание проблемы	Возможная причина проблемы	Решение
Размытие печати или пятно	Не правильная загрузка бумаги	Проверить загрузку бумаги
	Несоответствующий тип бумаги	Используйте рекомендованный тип бумаги
	Загрязнение термоголовки или ролика	Очистите, протрите термоголовку
	Слабая плотность печати	Увеличьте плотность печати
Бумага нормально не протягивается	Замятие бумаги	Откройте крышку, устраните замятие, протяните ленту
Не печатает вертикально буквы	Загрязнение термоголовки или ролика	Очистите, протрите термоголовку
	Повреждение термоголовки	Свяжитесь с вашим дилером